



Die umfangreichste Smart-Steuerung für Garagentore und Tore



LITE



PRO

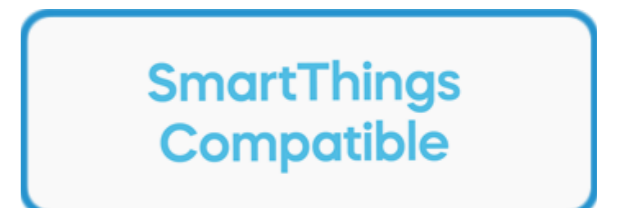
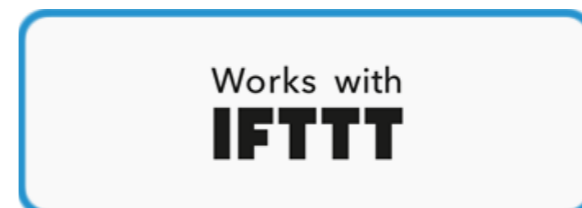
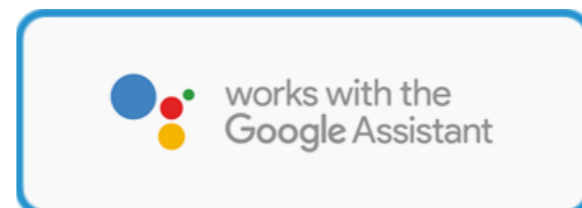
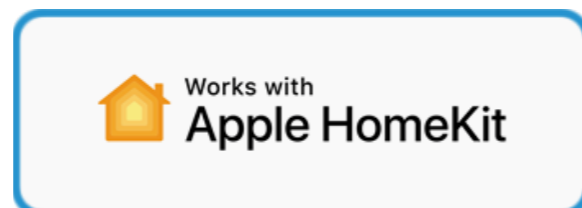

# INHALTSVERZEICHNIS

Sicherheit	3
Hinweise zum sicheren Umgang mit Torsteuerungen	3
Hinweise zur sicheren Nutzung von ismartgate	3
Rechtliche Hinweise	4
Bestimmungsgemäße Verwendung	4
Links	4
EU-Konformitätserklärung	6
Technische Hinweise	7
Funktionsbeschreibung	8
Technische Daten	9
Benutzungsoberflächen und LEDs für PRO	10
Benutzungsoberflächen und LEDs für LITE	11
Lieferumfang	12
Installationsanweisungen	13
Die App herunterladen	15
iOS-Programmierung	16
Zurücksetzung des ismartgate-Geräts	33
Android-Programmierung	38
Installation in der Garage	58
Installation des Garagenmotors	60
Installation des Garagenschalters	62
Installation am Tor	64
Kabelloser Torkit-Sensor (GWS)	66
Kabelloser Garagenkit-Sensor (TWS)	70
Verkabelter Sensor (WDS)	73

## Hinweise zum sicheren Umgang mit Torsteuerungen



*Bei unsachgemäßer Verwendung des ismartgate-Geräts besteht die Gefahr schwerer oder tödlicher Verletzungen.*

- Halten Sie Kinder vom ismartgate und der Benutzeroberfläche fern.
- Fahren Sie nicht durch das Tor, bis es vollständig geöffnet ist.
- Ø Beachten Sie alle Warnungen und Sicherheitshinweise in der Installations- und Betriebsanleitung des Torantriebs.

---

### Hinweise zum sicheren Betrieb des ismartgate-Gerätes.

Das ismartgate-Gerät darf nur mit dem Torantrieb in Verbindung mit einer fotoelektrischen Zelle verwendet werden.

## Bestimmungsgemäße Verwendung

Das ismartgate-Gerät kann in Kombination mit allen kompatiblen Garagentor- oder Torantrieben verwendet werden.

Bei bestehender Netzwerkverbindung kann folgendes über die Benutzeroberfläche (Apple, Android oder Computerbrowser) getätigt werden: Öffnen und Schließen des Tors, Abfrage des aktuellen Türstatus und des Türstatus nach Kalendertag, Durchführung von Einstellungen und Verwaltung von Administratoren und Benutzern.

Zusätzlich kann mit entsprechendem Zubehör ein Video-Livestream der Toranlage auf die Benutzeroberfläche übertragen werden.

Jede darüber hinausgehende Verwendung gilt als nicht bestimmungsgemäß und ist daher nicht zulässig. Bei nicht bestimmungsgemäßer Verwendung erlöschen alle Gewährleistungsansprüche.

---

Nützliche Links:

*Webseite:* <https://www.ismartgate.com/>

*Anleitung:* <https://setup.ismartgate.com/>

*Kompatibilitätsprüfung:* <https://ismartgate.com/compatibility-checker/>



## **FCC / IC Statement (USA / Canada)**

### **Item No.: ISG-TWS & ISG-GWS / 2401.0**

Dieses Gerät entspricht dem Teil 15 der FCC-Bestimmungen. Der Betrieb dieses Gerätes unterliegt folgenden Bedingungen:

- 1) Dieses Gerät darf keine schädlichen Störungen verursachen, und
- 2) Dieses Gerät muss alle Störungen akzeptieren, einschließlich Störungen, die einen unerwünschten Betrieb des Geräts verursachen können!



## Funktionsbeschreibung

Das ismartgate-Gerät dient als Schnittstelle zwischen Endgeräten wie PC (Browser), Tablet oder Smartphone (Android und iOS) und alle kompatiblen Garagentor- oder Torantriebe. Bis zu drei (3) Antriebe können mit einem (1) ismartgate Pro verbunden werden und ein (1) Torantrieb kann mit einem (1) ismartgate LITE verbunden werden. Die ismartgate-Geräte werden dann über WLAN oder LAN mit einem Netzwerk verbunden.

Dies ermöglicht die Kommunikation mit dem Antrieb über eine grafische Benutzeroberfläche. Unter anderem kann der Torstatus abgefragt und den Benutzern Zutrittsrechte zugewiesen werden\*. Über ein Plug-In kann eine Webcam integriert und der Torstatus per Livestream an die Benutzeroberfläche übertragen werden.

\*10 Benutzer kostenlos; mit einem kostenpflichtigen Plug-In können 100 oder eine unbegrenzte Anzahl von Benutzern hinzugefügt werden.

## **Die Verbindung kann auf zwei Arten hergestellt werden:**

### **Client-Modus (Standard):**

Das ismartgate-Gerät wird per WLAN in das Heimnetzwerk eingebunden. Das Endgerät muss über eine Datenverbindung mit ausreichender Bandbreite verfügen. Damit können Sie von jedem Ort, an dem eine Datenverbindung verfügbar ist, über die App oder einen Browser auf die Benutzeroberfläche zugreifen und diese bedienen.

### **Access Point-Modus (eigenständig):**

Das ismartgate-Gerät fungiert als WLAN-Zugangspunkt, wenn kein Heimnetzwerk verfügbar ist. Ein Router ist nicht nötig. Das Gerät kann nicht automatisch vom Client-Modus in den Access Point-Modus wechseln.

Der Zugriff auf die Benutzeroberfläche ist nur innerhalb der WLAN-Reichweite möglich. Eine Fernbedienung ist in diesem Fall nicht möglich.

# TECHNISCHE HINWEISE

## **Tecnische daten**

### **Netzteileingang**

Nennspannung

100 - 240 V

Nennfrequenz

50 / 60 Hz

### **Netzteilausgang**

Nennspannung

5V / DC

Nennstrom

2 A

### **ismartgate-Eingang**

Nennspannung

5V / DC

Nennstrom

2 A

Maße

(ohne Netzteil)

110 x 110 x 27 mm

WLAN-Standards

2.4 GHz / IEEE 802.11b/g/n

# BENUTZUNGSOBERFLÄCHEN UND LEDS FÜR PRO

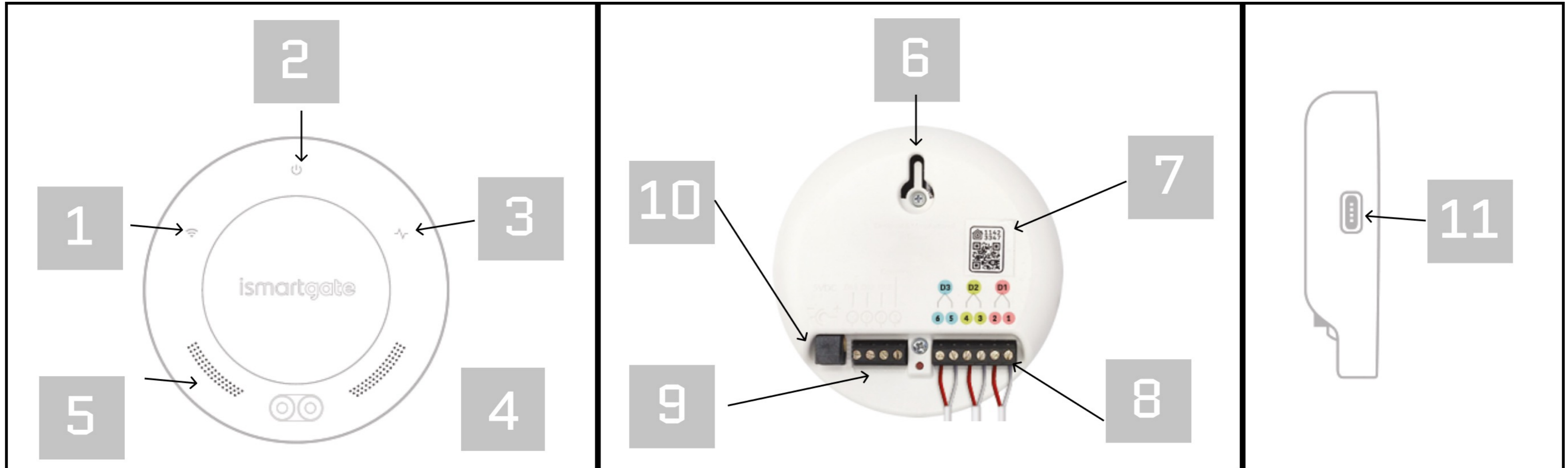

1	Netzwerk-RGB-Licht	7	Homekit-QR-Code [NICHT ENTFERNEN]
2	Stromanzeigelicht	8	6-poliger Stecker
3	Statusanzeigelicht	9	4-poliger Stecker [für verkabelte Sensoren]
4	Doppeltes LED-Licht	10	DC/DC-Stromanschluss [5V2A]
5	Lautsprecher	11	USB-Ausgang [Typ A]
6	Wandaufhänger		

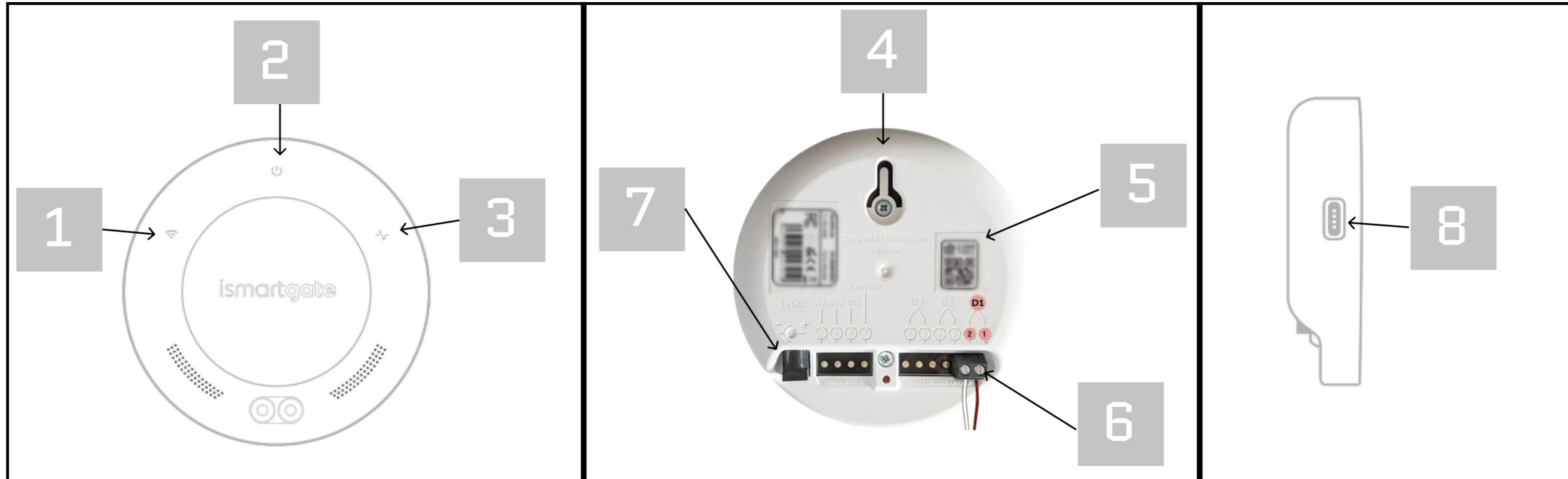

# BENUTZUNGSOBERFLÄCHEN UND LEDS FÜR LITE









1	Netzwerk-RGB-Licht	5	Homekit-QR-Code [NICHT ENTFERNEN]
2	Stromanzeigelicht	6	2-poliger Stecker
3	Statusanzeigelicht	7	DC/DC-Stromanschluss [5V2A]
4	Wandaufhänger	8	USB-Ausgang [Typ A]



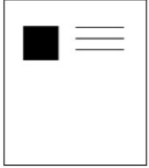





# LIEFERUMFANG



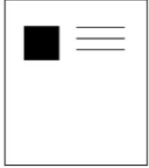

 **ismartgate PRO Garage Kit** 



 ismartgate PRO	 Kabelloser Garagenkit-Sensor [TWS]	 3x Verbindungskabel
 Kurzanleitung	 Netzteil	 Batterien



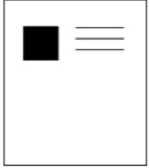

 **ismartgate PRO Gate Kit** 

 ismartgate PRO	 Kabelloser Torakit-Sensor [GWS]	 3x Verbindungskabel
 Kurzanleitung	 Netzteil	 Batterien

 **ismartgate LITE Garage Kit** 

 ismartgate LITE	 Kabelloser Garagenkit-Sensor [TWS]	 1x Verbindungskabel
 Kurzanleitung	 Netzteil	 Batterien

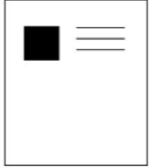
 **ismartgate LITE Gate Kit** 

 ismartgate LITE	 Kabelloser Torakit-Sensor [GWS]	 1x Verbindungskabel
 Kurzanleitung	 Netzteil	 Batterien

# INSTALLATIONSANWEISUNGEN

## Installationsumgebung



Wir empfehlen, das ismartgate-Gerät in einem Raum in der Nähe des Haupt-WLAN-Routers auf einer sauberen Oberfläche wie einem Schreibtisch zu programmieren. Wir empfehlen auch, dass sowohl ein Smartphone wie ein PC verfügbar sind. Vergewissern Sie sich auch, dass sich in der Nähe eine Steckdose befindet, um das ISMARTGATE-Gerät einzuschalten.

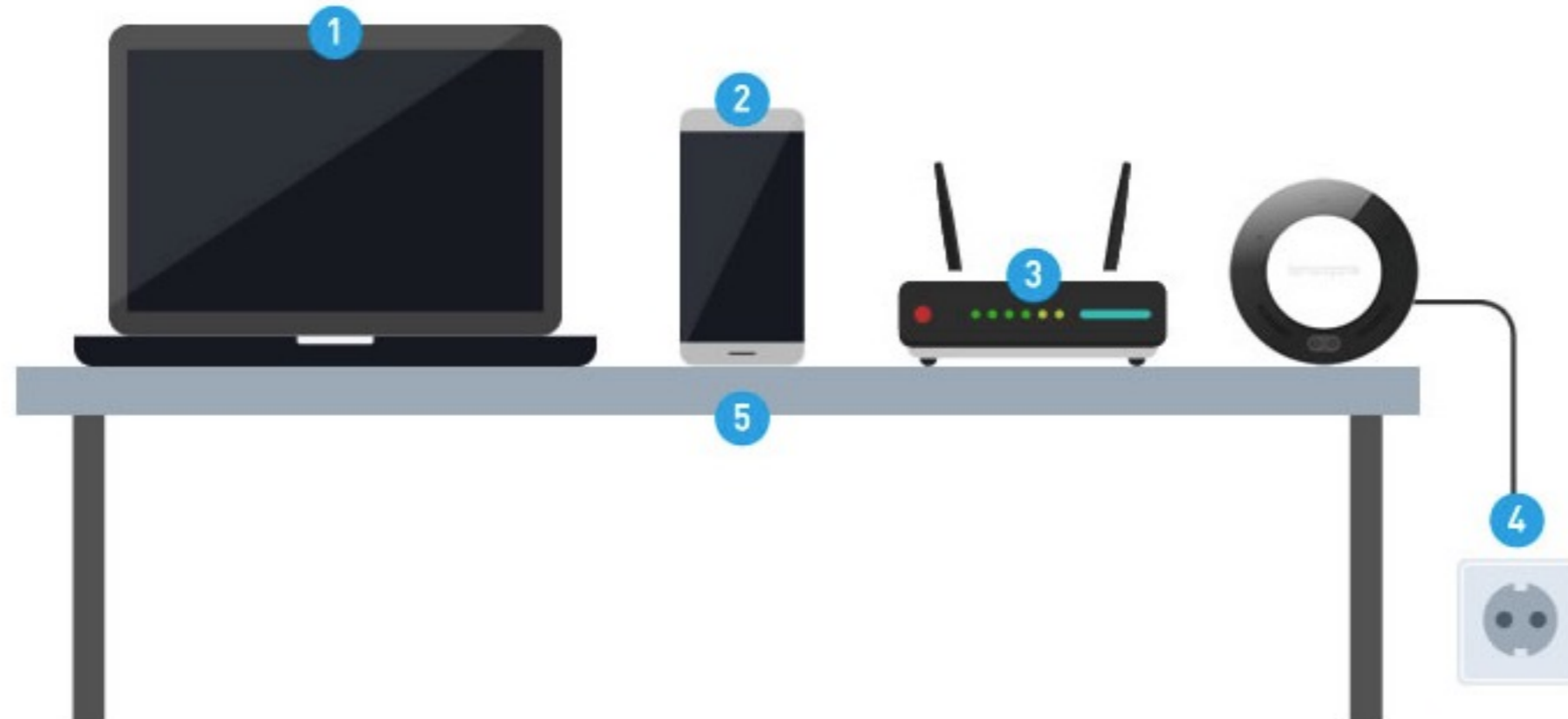

**1. PC (Laptop) :** Verwenden Sie Ihren Laptop, um diesen Anleitungen zu befolgen.

**2. Smartphone :** um das ismartgate-Gerät über die App zu programmieren.

**3. Router:** Um sicherzustellen, dass während der Programmierung ein starkes WLAN-Signal vorhanden ist.

**4. Steckdose:** zum Einschalten Ihres ismartgate-Geräts.

**5. Schreibtisch:** eine ebene Fläche zum Programmieren des ismartgate-Geräts.

# INSTALLATIONSANWEISUNGEN

- Stellen Sie sicher, dass sich das ismartgate-Gerät in einem Bereich mit einer WLAN-Signalstärke von mindestens 50 % befindet.
- WLAN muss 2.4GHz - 802.11 b/g/n sein. NICHT 5GHz - 802.11 ac.
- Das Gerät kann neben dem Garagentoröffner oder dem Wandtaster platziert werden

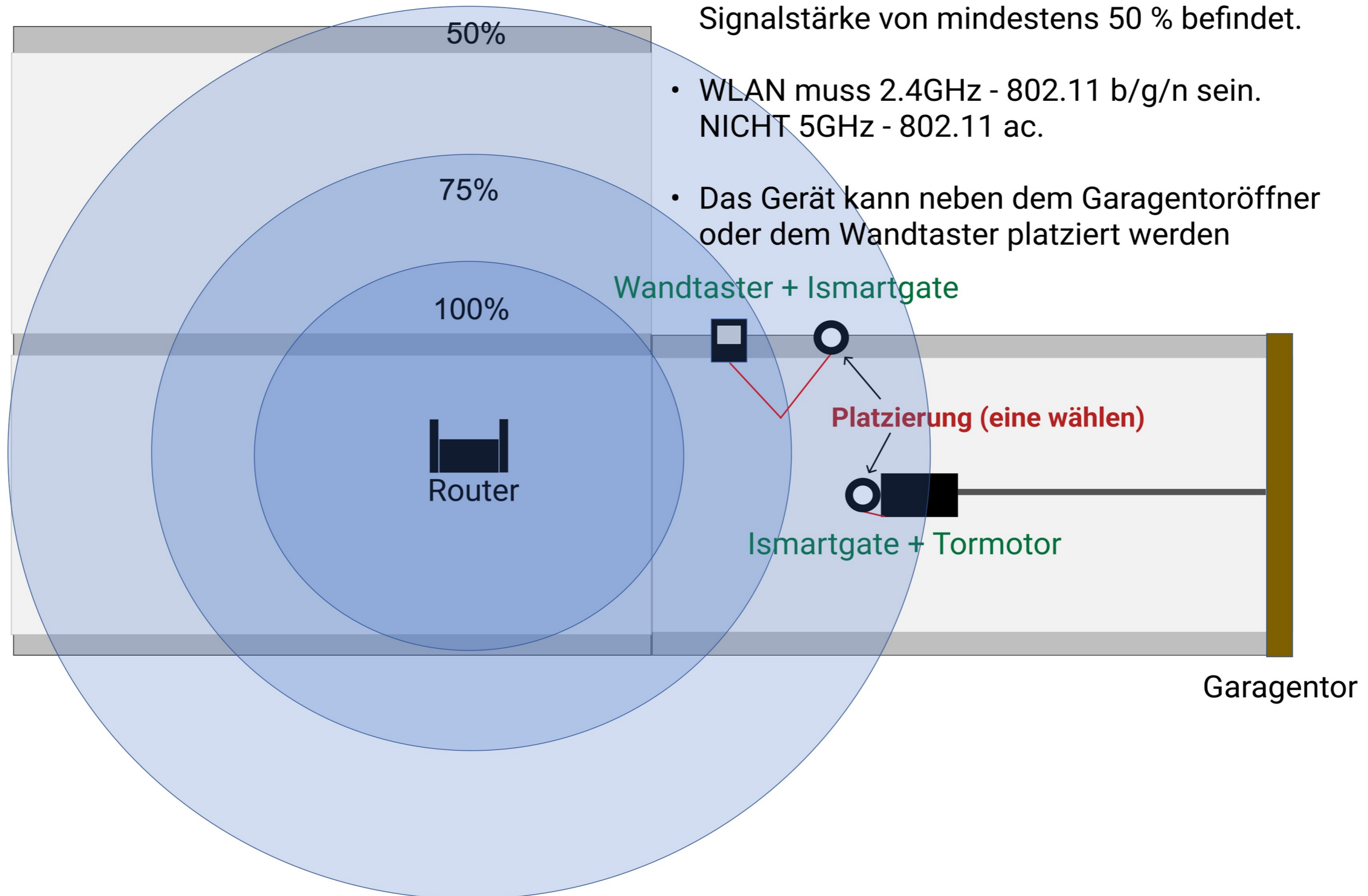

# ISMARTGATE-PROGRAMMIERUNG

Sie können Ihr ismartgate-Gerät mit einem iPhone oder iPad programmieren und nutzen, indem Sie die hier verfügbare ismartgate Access App verwenden:



Sie können Ihr ismartgate-Gerät mit einem Android-Tablet oder -Telefon programmieren und nutzen, indem Sie die hier verfügbare ismartgate Access App verwenden:







# Ismartgate-programmierung iOS



**LITE**



**PRO**

# ISMARTGATE-PROGRAMMIERUNG (IOS)

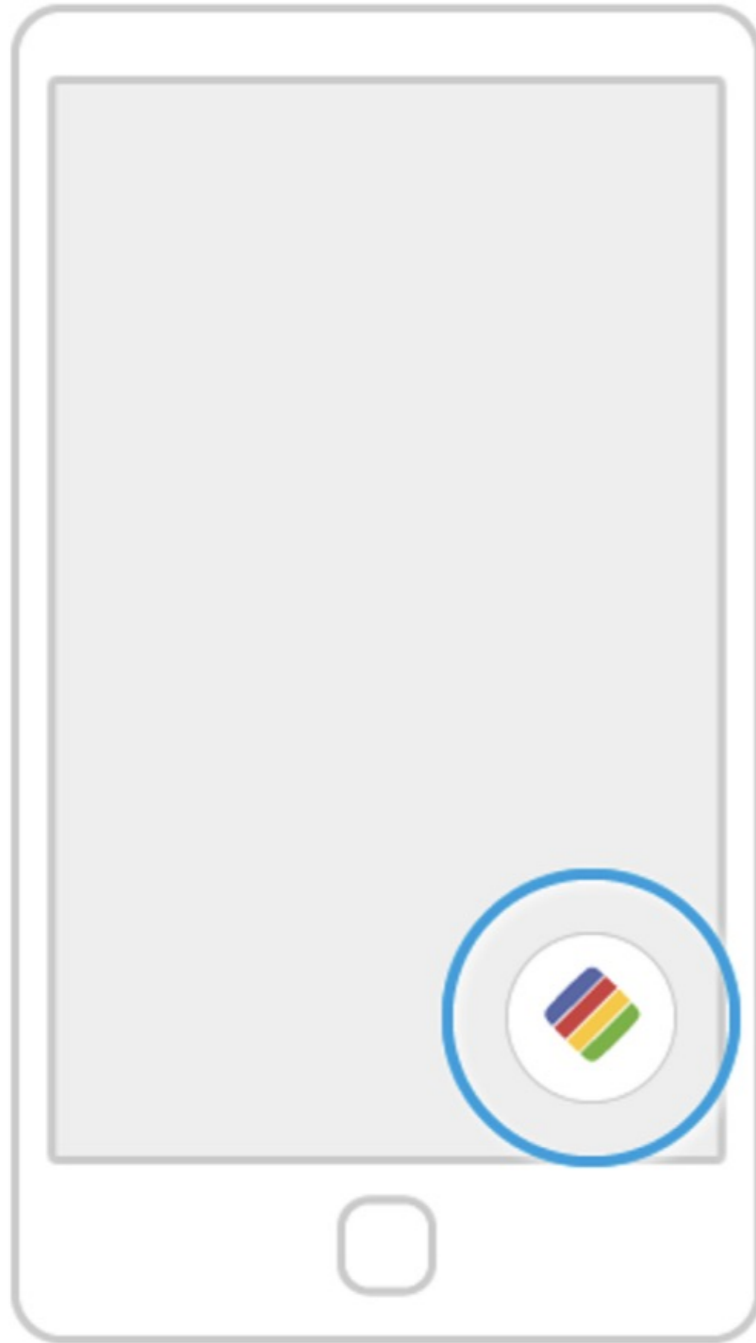

Suchen Sie auf Ihrem Telefon nach dem Logo der ismartgate-App und klicken Sie darauf, um die App zu öffnen.

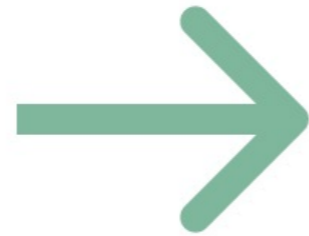

Warten Sie, bis der Einführungsbildschirm ausgeblendet ist.

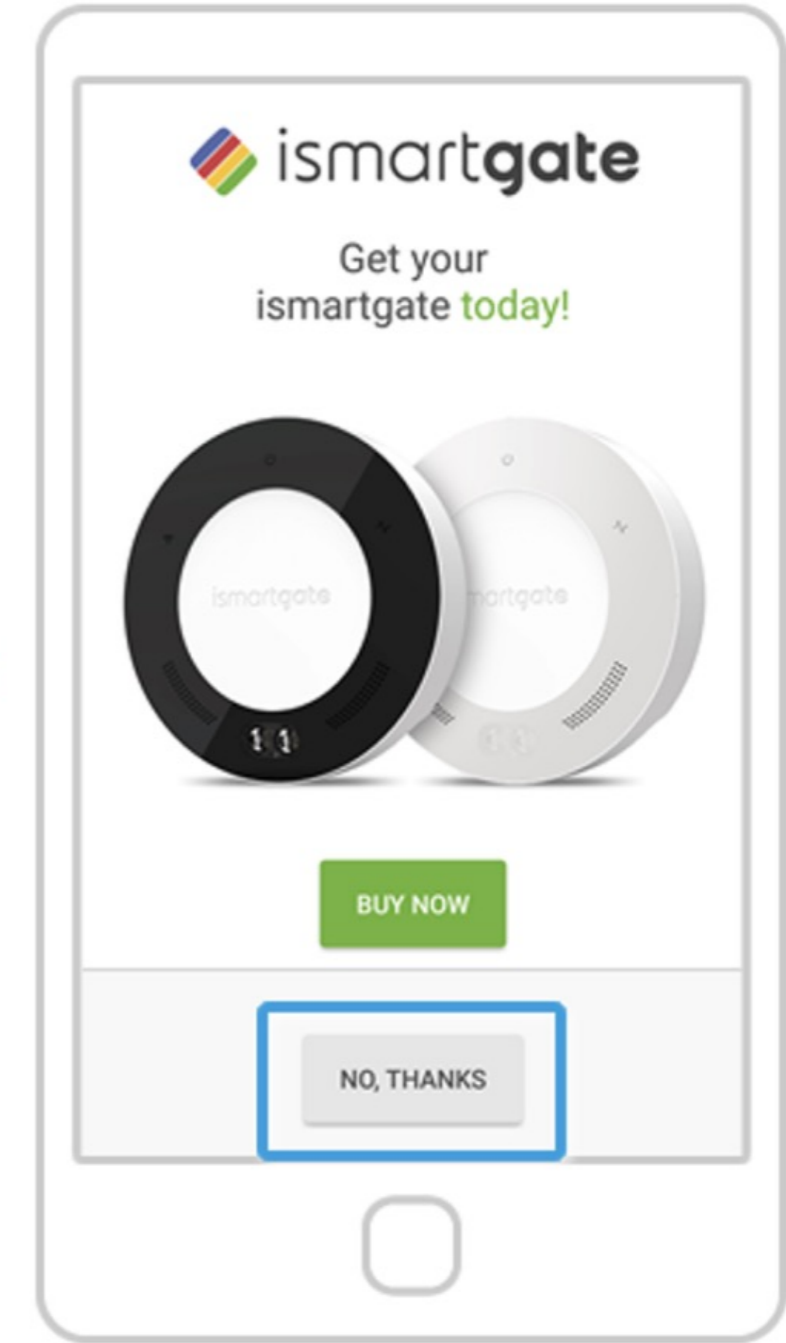

Dann drücken Sie auf „No, Thanks“ (Nein, danke)

# ISMARTGATE-PROGRAMMIERUNG (IOS)

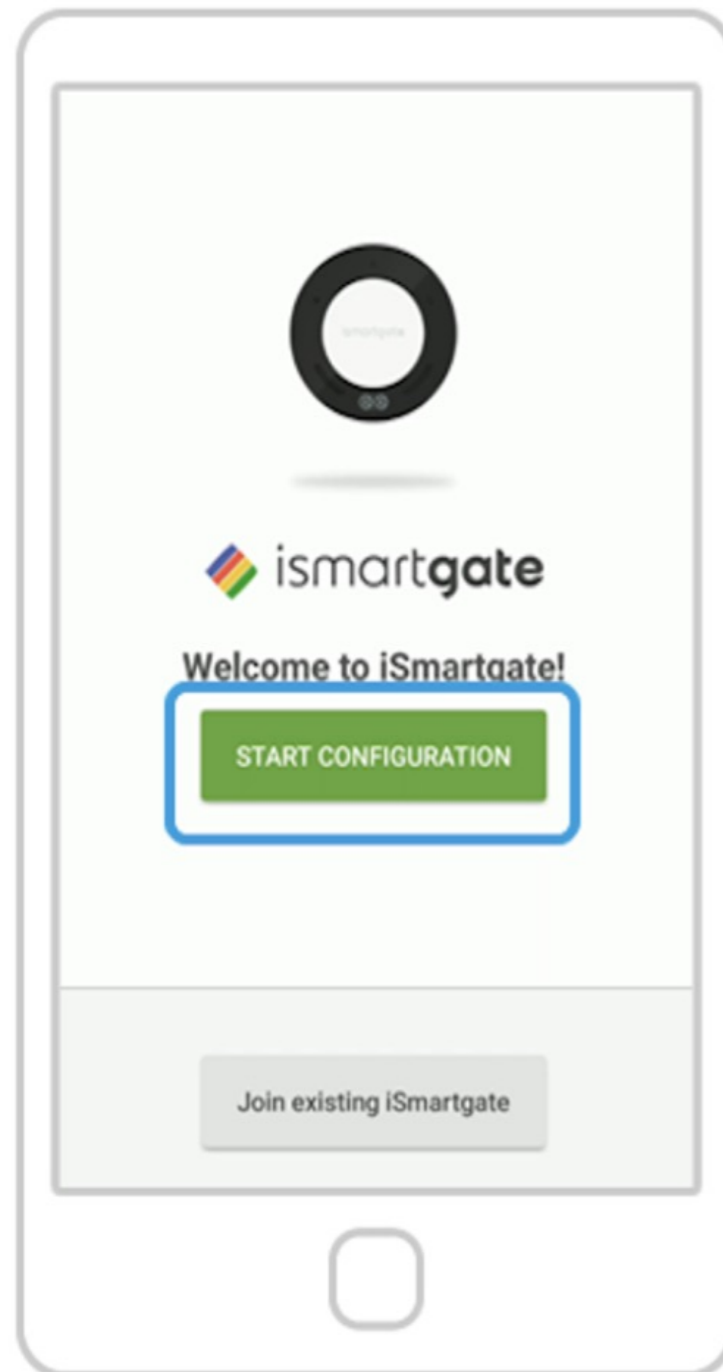

Drücken Sie auf „Start Configuration“  
(Konfiguration starten)

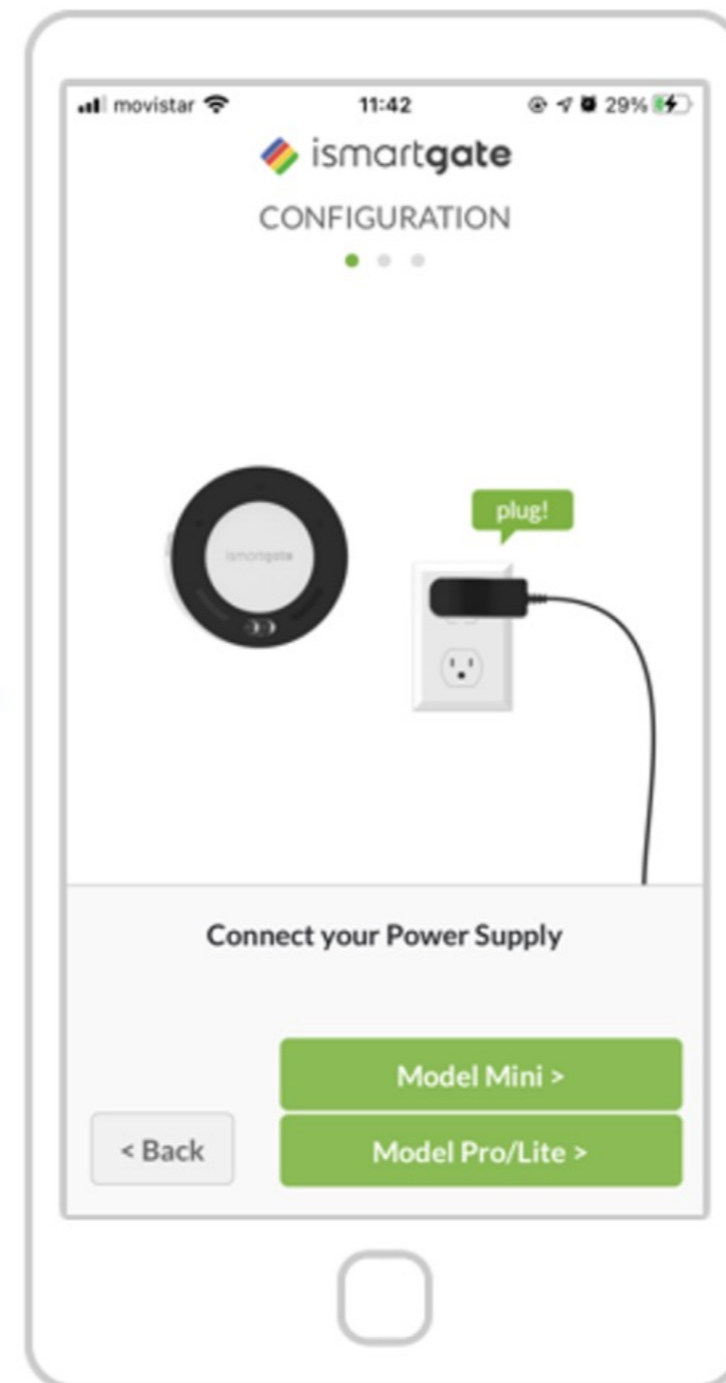

Schalten Sie das iSmartgate-  
Gerät ein. Drücken Sie  
anschließend auf „Next“ (Weiter)

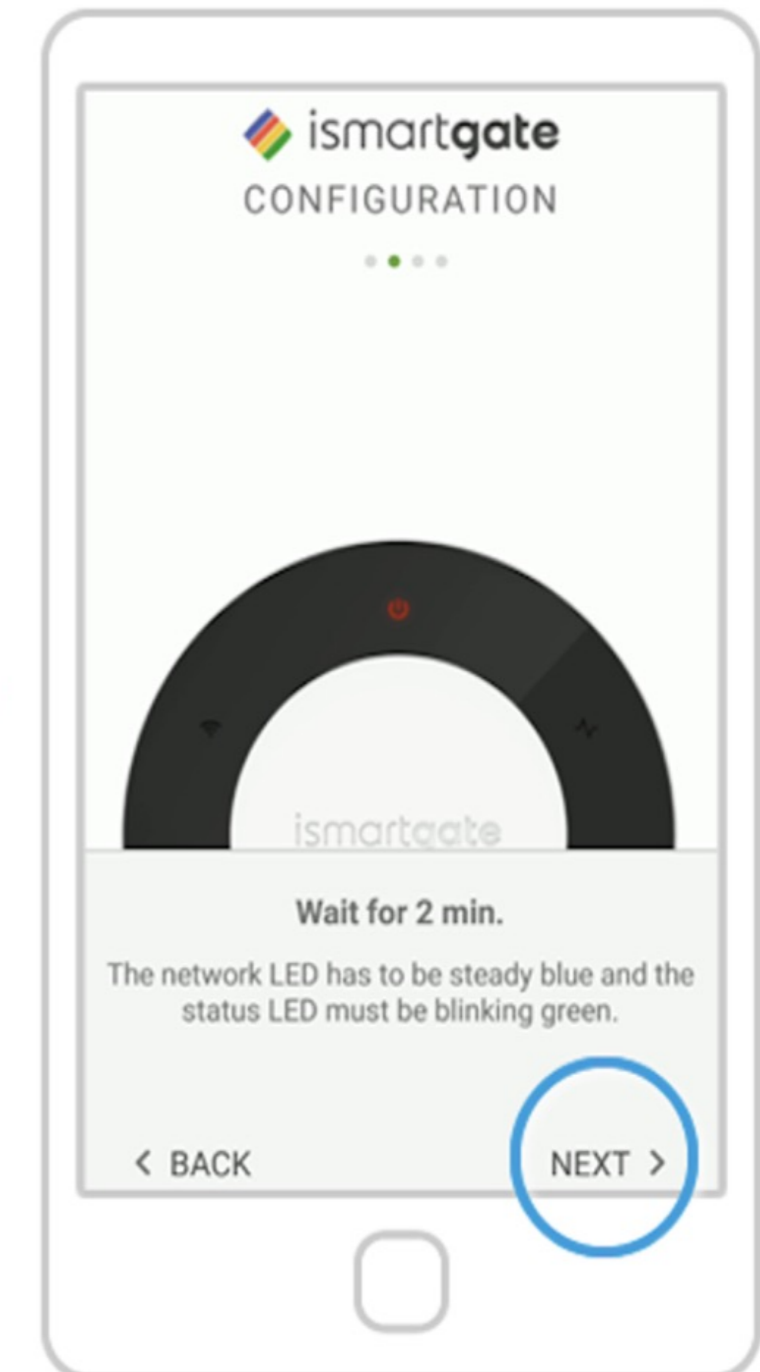

Warten Sie 2 Minuten, bis Sie ein  
Ton hören (nur in der PRO-  
Version). Wählen Sie „Next“  
(Weiter)



# ISMARTGATE-PROGRAMMIERUNG (IOS)



BITTE BEOBACHTEN SIE DAS NETZWERKANZEIGELICHT DES ISMARTGATE-GERÄTS AN BEVOR SIE MIT DEM PROGRAMMIERVORGANG FORTFAHREN.



Verbindungsanzeige blinkt **blau**

***Sie verfügen nur über 15 Minuten, um die Konfiguration zu starten. Wenn die Anzeige anfängt rot zu blinken, ziehen Sie bitte den Netzstecker heraus und stecken Sie ihn dann wieder erneut ein.***

Bitte gehen Sie zu Seite 20



Verbindungsanzeige blinkt **grün**

Bitte gehen Sie zu Seite 26



Verbindungsanzeige blinkt **rot.**

Bitte gehen Sie zu Seite 33

# ISMARTGATE-PROGRAMMIERUNG (IOS)

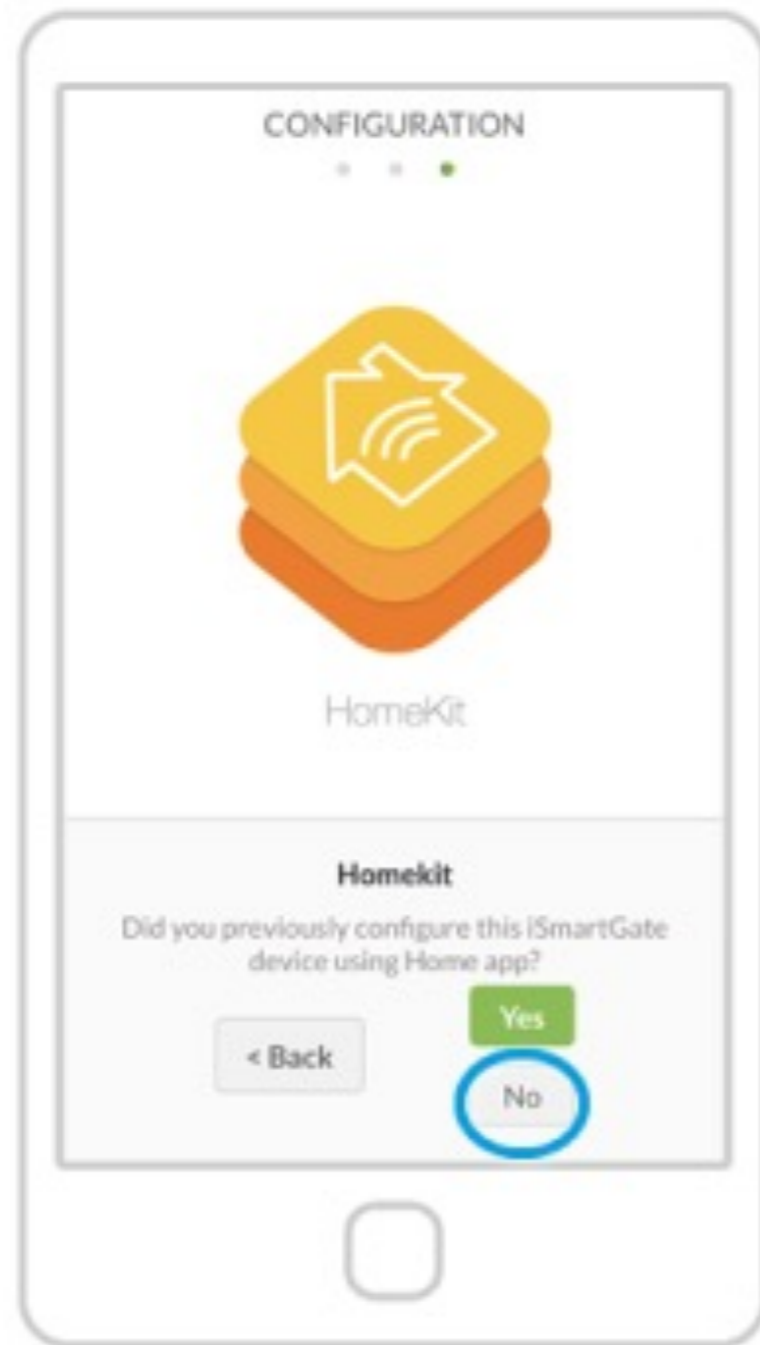

Drücken Sie auf „Start Configuration“  
(Konfiguration starten)

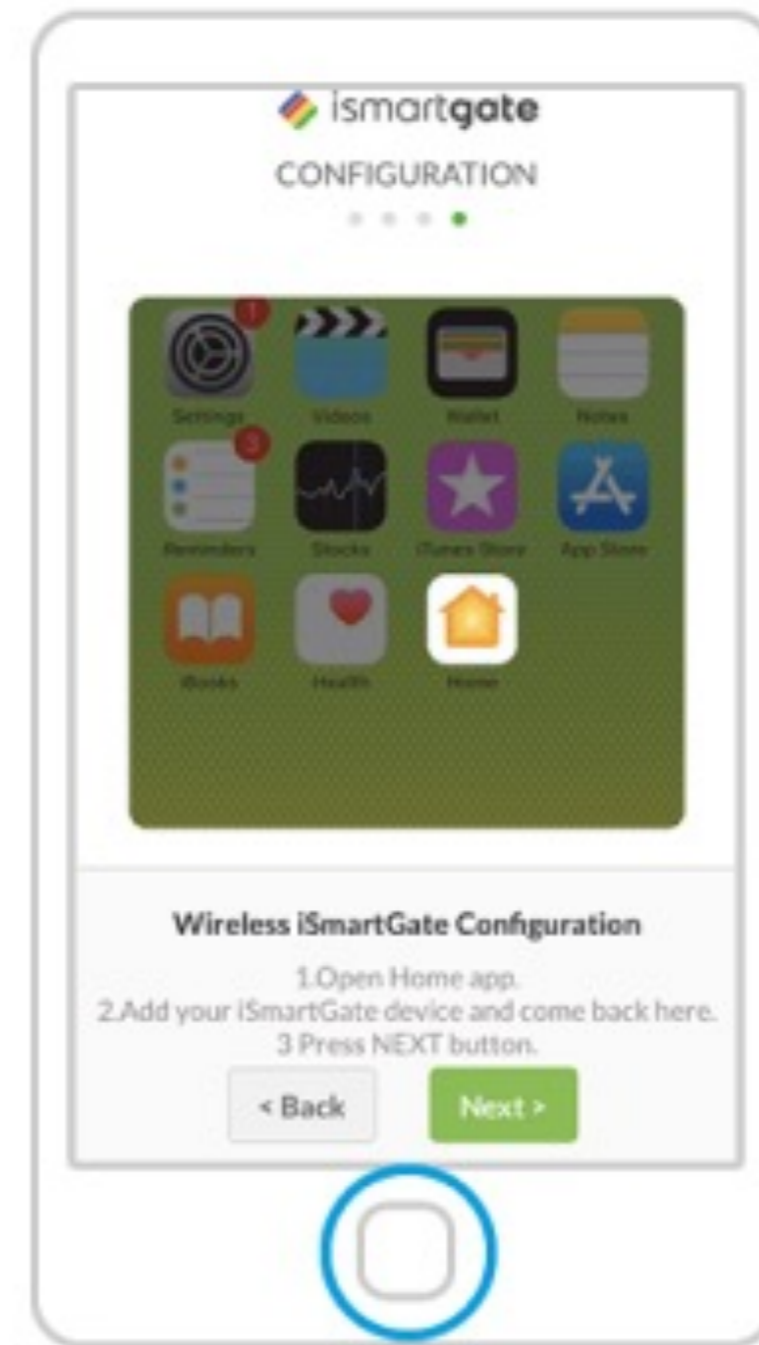

1. Verlassen Sie jetzt die ismartgate-App  
2. Gehen Sie zur „Home“-App und folgen Sie den  
Schritten der obigen Animation.

# ISMARTGATE-PROGRAMMIERUNG (IOS)

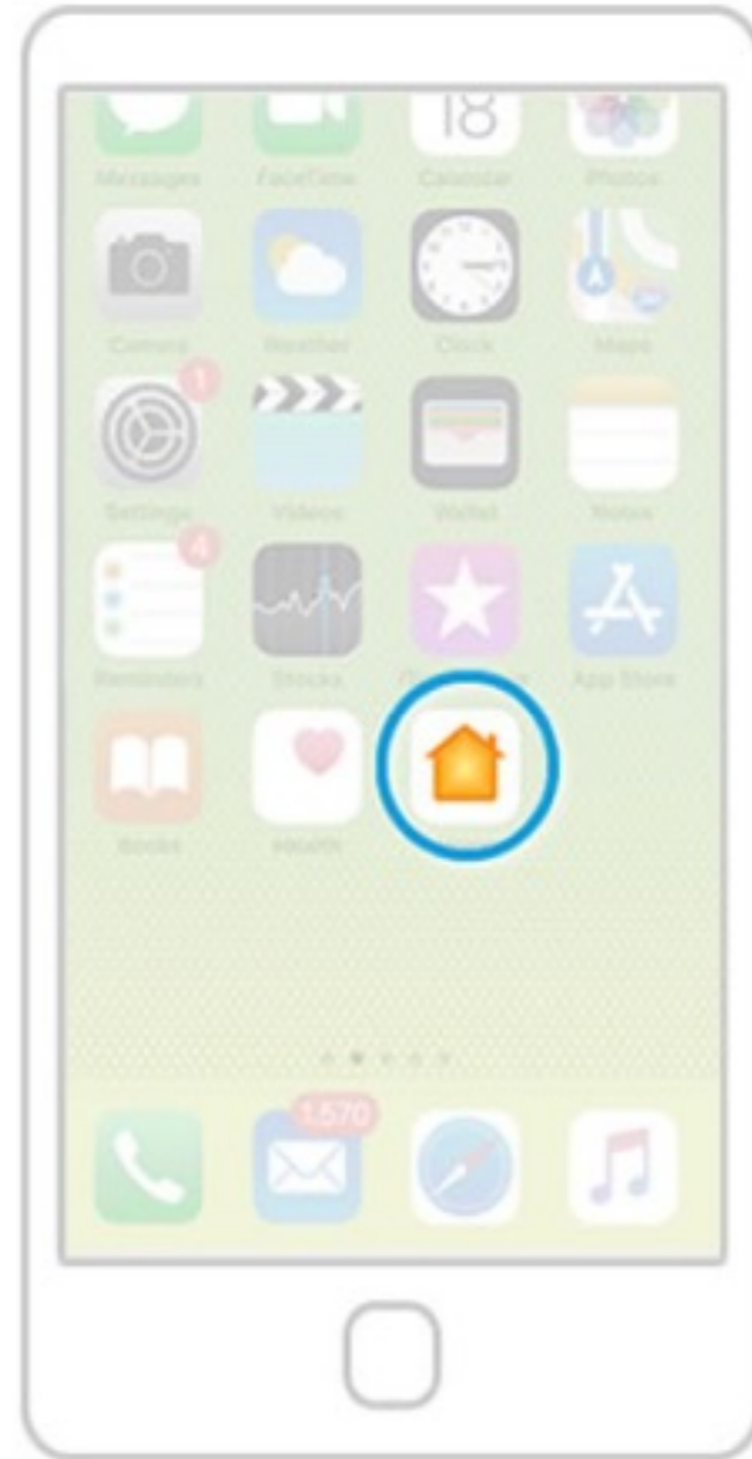

Gehen Sie zum „iPhone-Hauptbildschirm“ und öffnen Sie die „Home“-App.



Wählen Sie die Option „Add Accessory“ (Zubehör hinzufügen).



# ISMARTGATE-PROGRAMMIERUNG (IOS)



Der QR-Code befindet sich auf der Rückseite des ismartgate-Geräts.

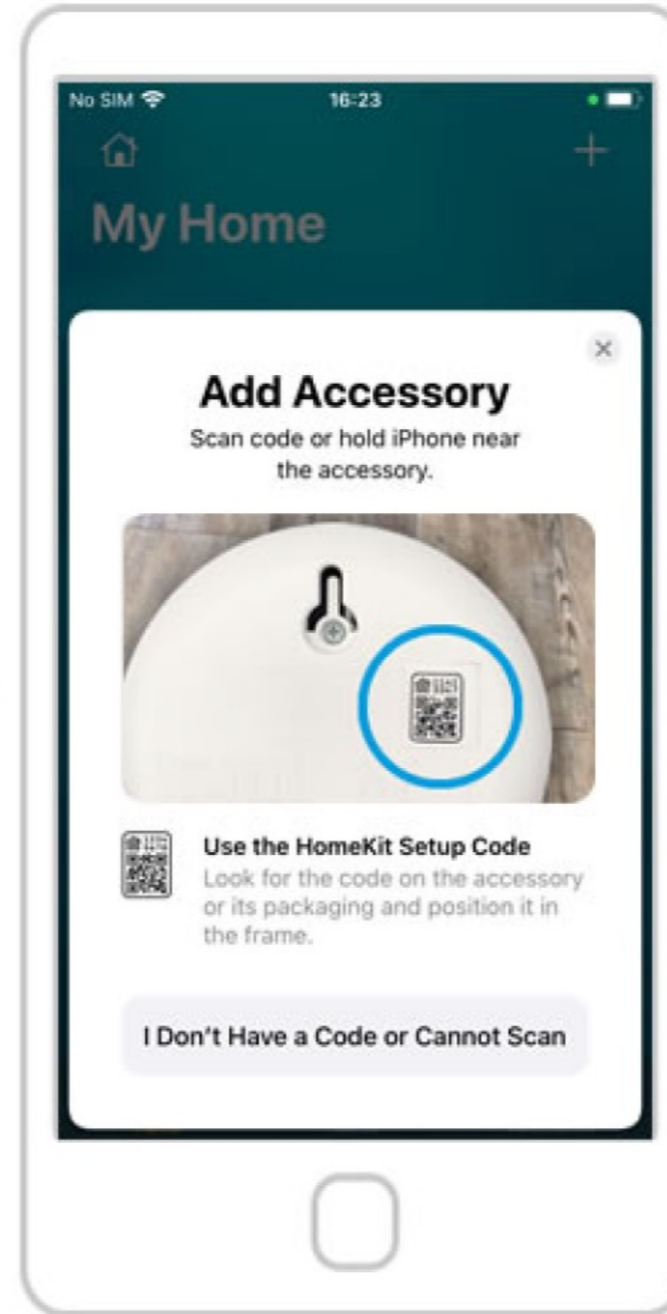

Scannen Sie den QR-Code. Bitte vergewissern Sie sich, dass Ihr Telefon mit dem 2,4-GHz-Netzwerk verbunden ist, mit dem Sie das ismartgate-Gerät verbinden wollen.

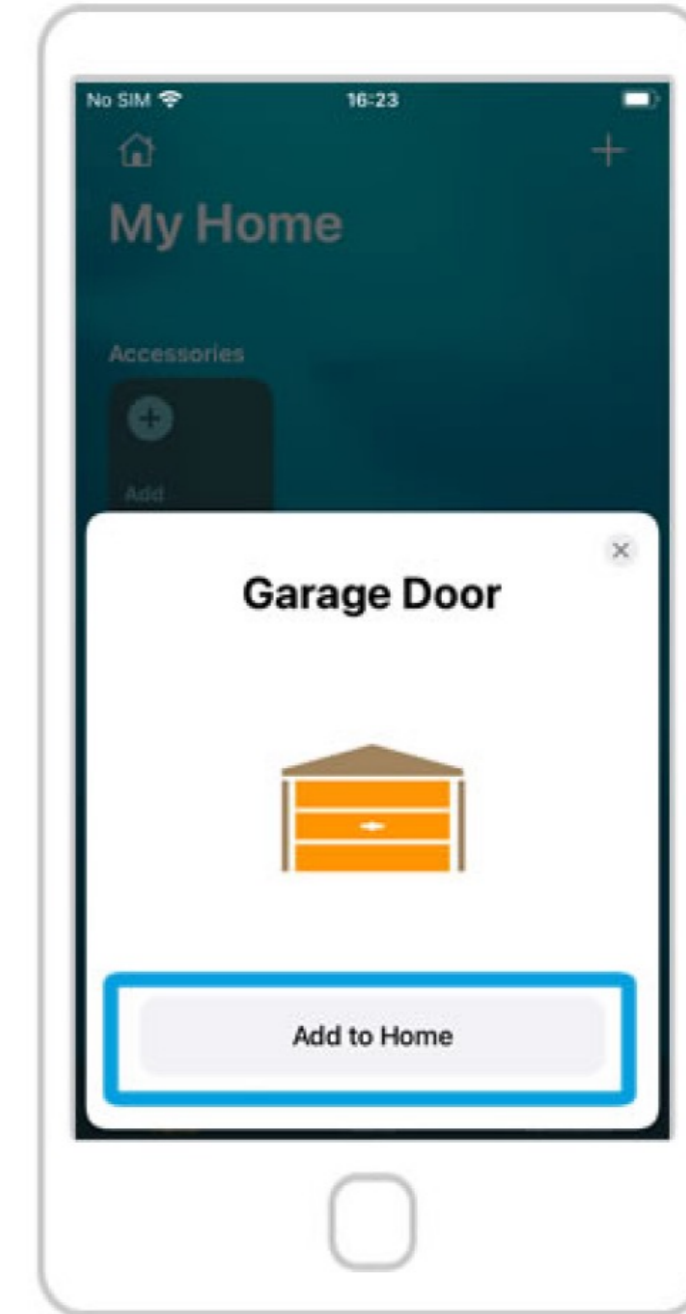

Wenn die Verbindung erfolgreich ist, drücken Sie auf „Add to Home“ (zum Home hinzufügen).

# ISMARTGATE-PROGRAMMIERUNG (IOS)

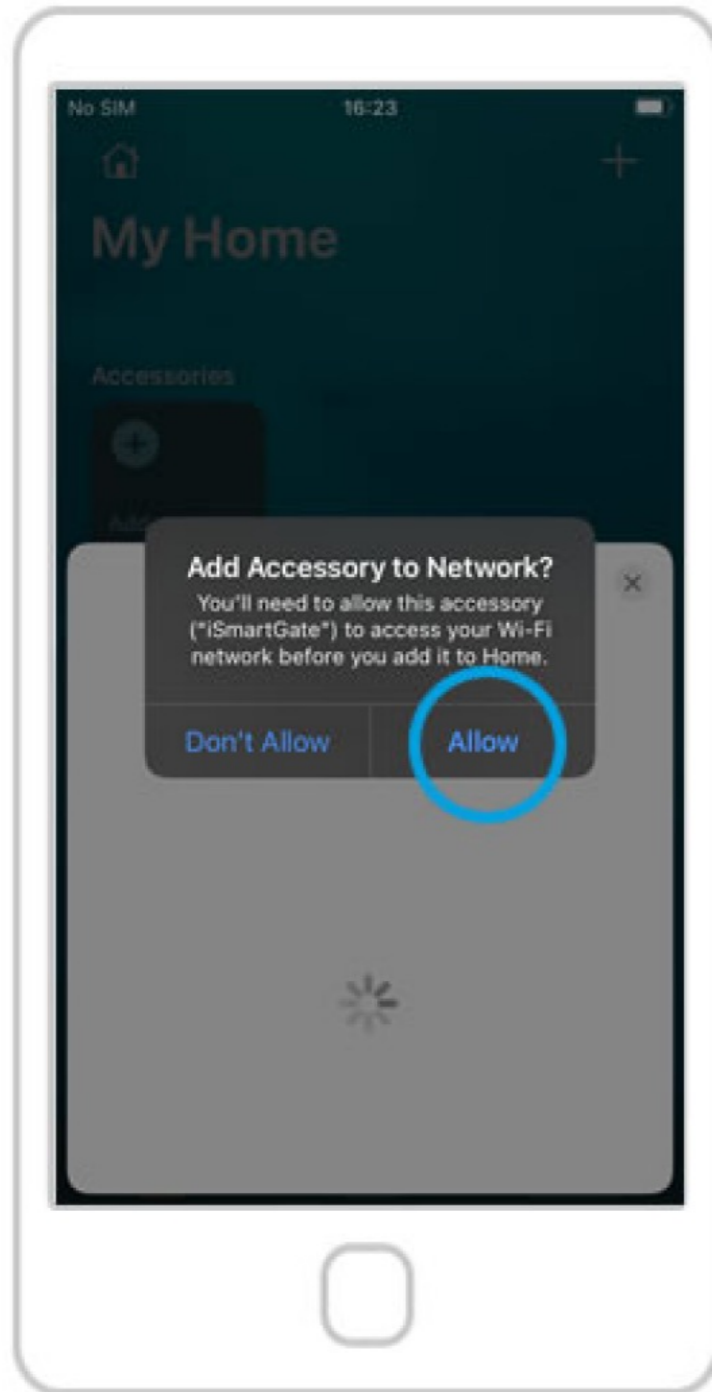

Drücken Sie auf „Allow“ (zulassen).

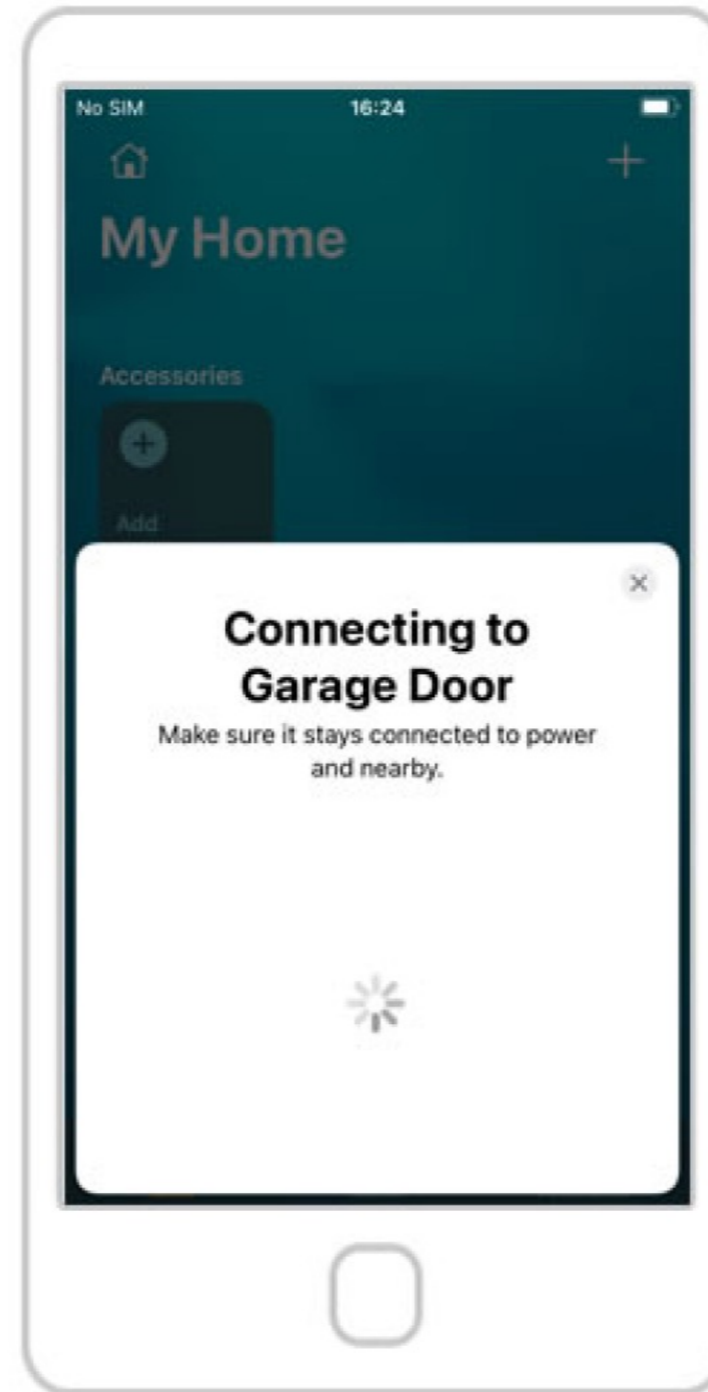

Ihr ismart-Gerät verbindet sich jetzt mit Ihrem WLAN-Netzwerk. Warten Sie 30 Sekunden.

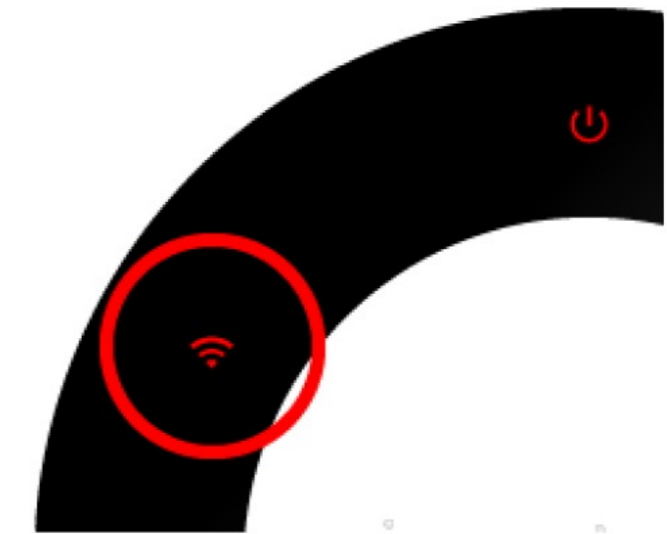

Wenn das WLAN-Licht des Geräts nach 30 Sekunden immer noch rot leuchtet, setzen Sie das ismartgate-Gerät zurück und versuchen Sie es erneut.

Um das Gerät zurückzusetzen, gehen Sie zu Seite 33

# ISMARTGATE-PROGRAMMIERUNG (IOS)

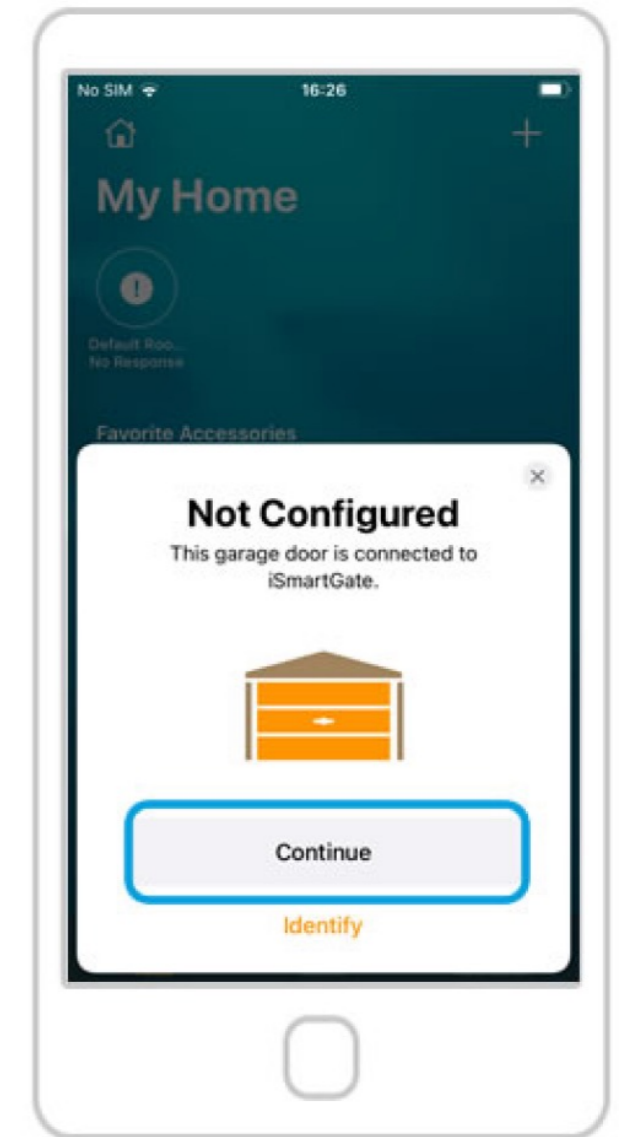
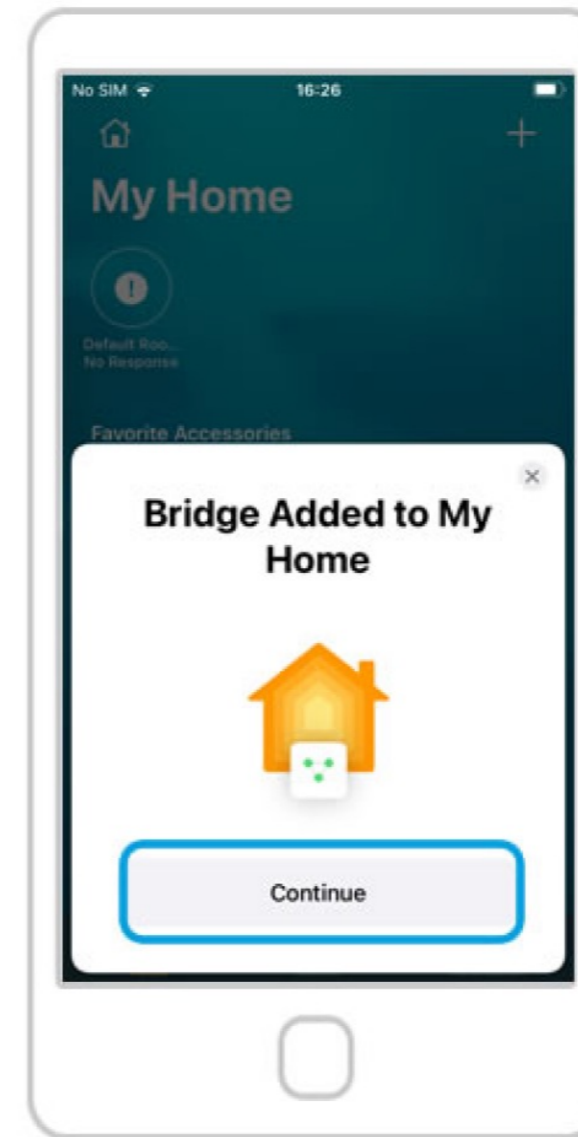
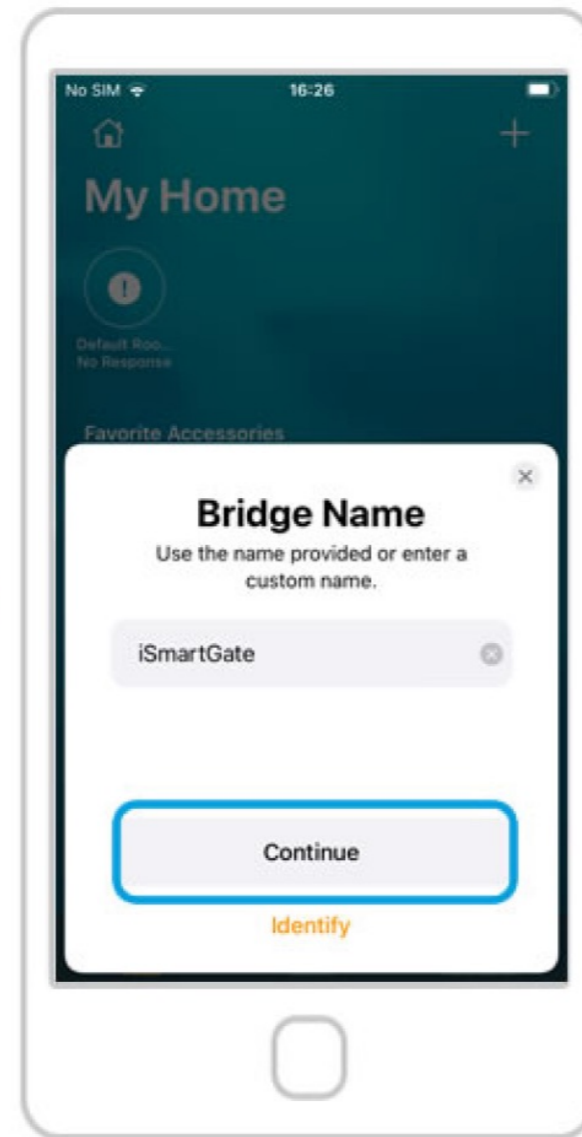
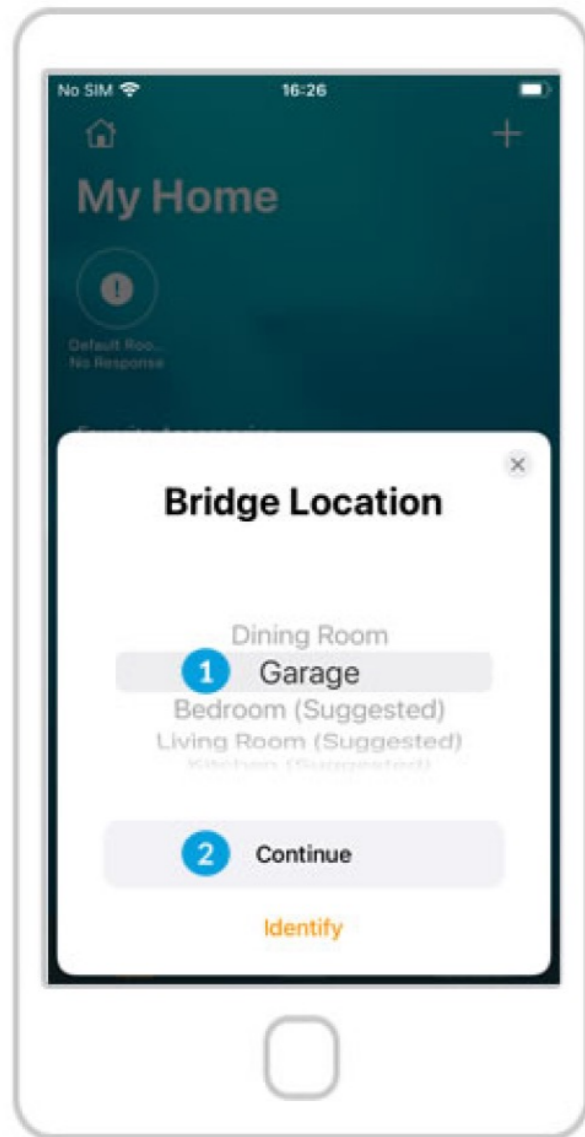

1. Weisen Sie dem Gerät einen Room (Raum) zu (z. B. „Garage“)
2. Drücken Sie auf „Continue“ (Weiter)

Drücken Sie auf „Continue“ (Weiter)

Drücken Sie auf „Continue“ (Weiter)

Drücken Sie auf „Continue“ (Weiter)



# ISMARTGATE-PROGRAMMIERUNG (IOS)

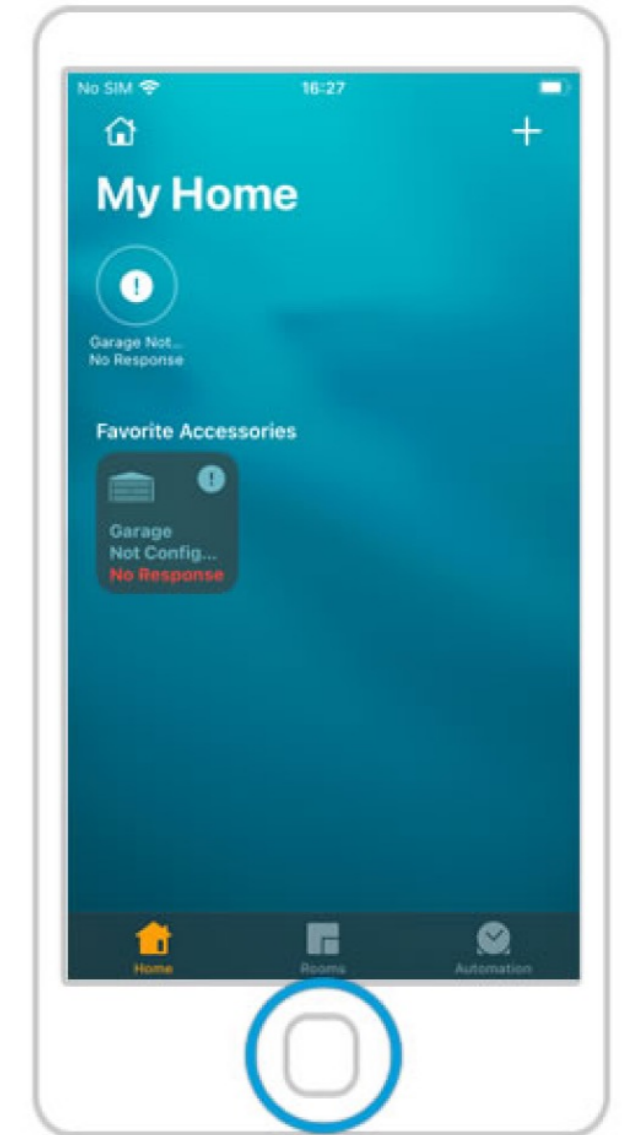
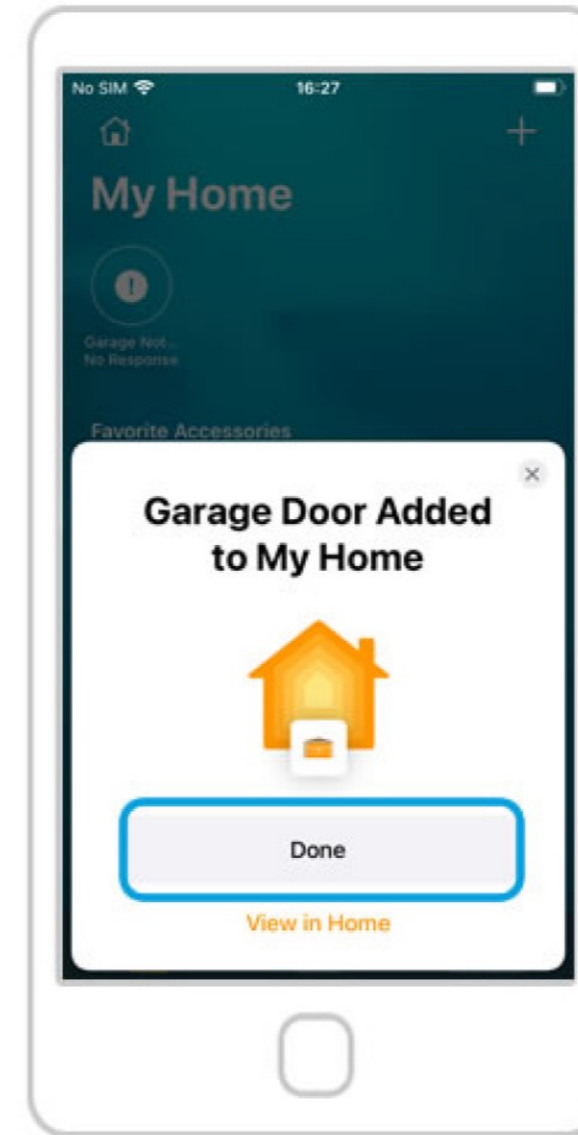
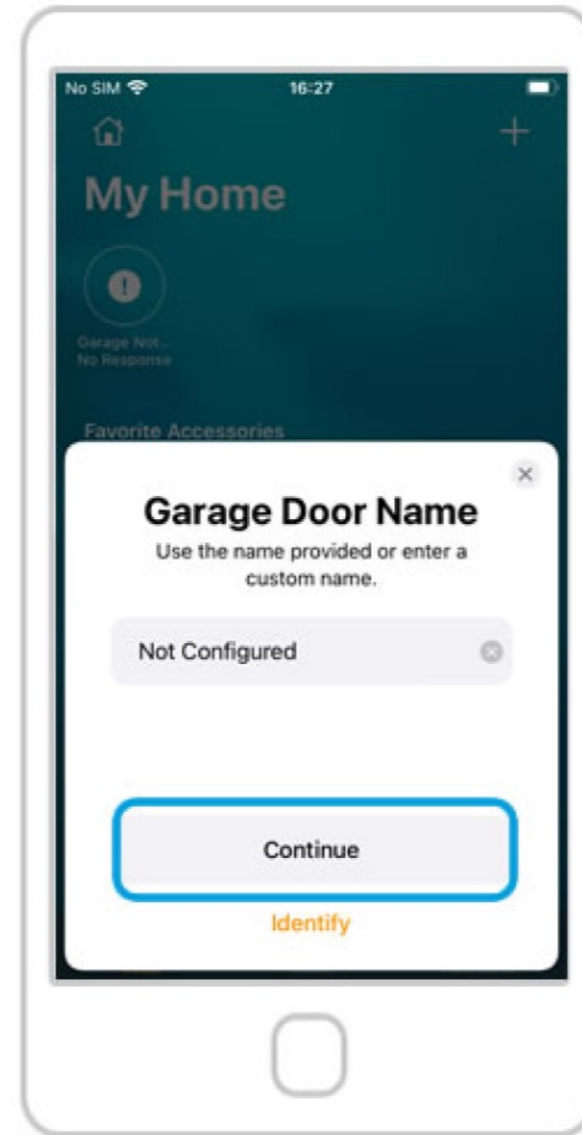
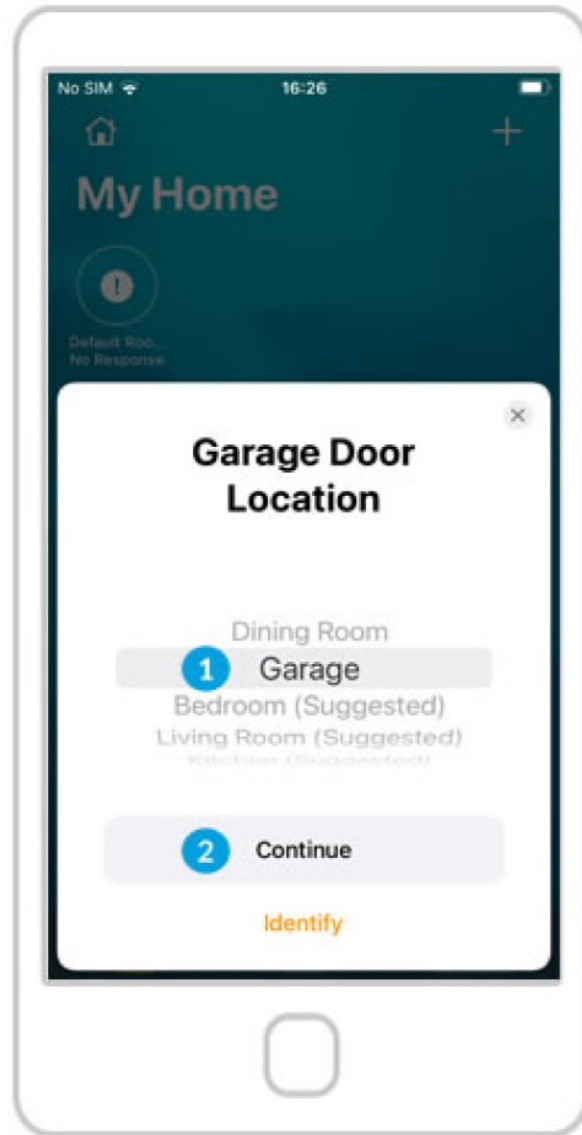

1. Weisen Sie dem Gerät einen Room (Raum) zu (z. B. „Garage“)
2. Drücken Sie auf „Continue“ (Weiter)

Drücken Sie auf „Continue“ (Weiter)

Drücken Sie auf „Done“ (Fertig).

Sie sollten die verfügbaren Tore in der Home-App sehen, aber Sie müssen die noch die Konfiguration im ismartgate-Gerät abschließen, um sie zu verwenden



# ISMARTGATE-PROGRAMMIERUNG (IOS)



Verbindungsanzeige blinkt grün

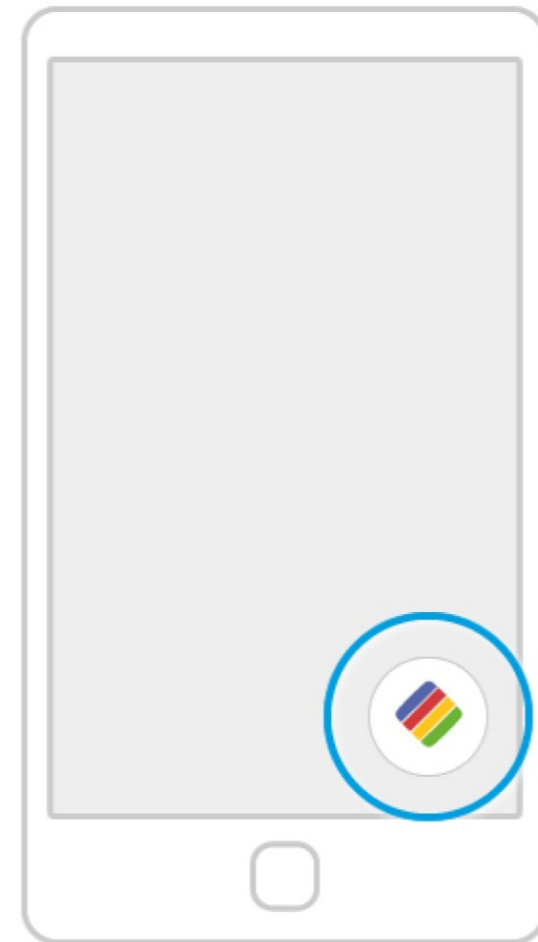

Gehen Sie zum Hauptbildschirm des Telefons und öffnen Sie die ismart-App erneut.

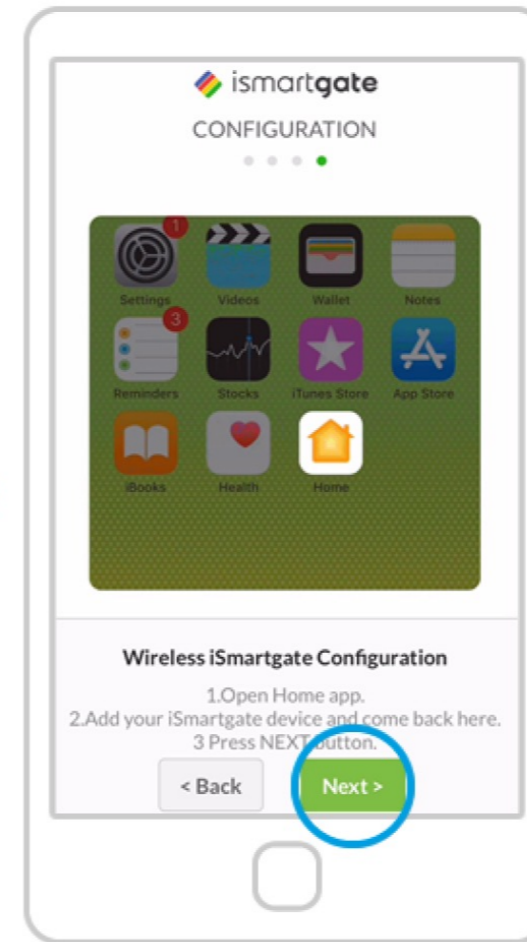

Sie werden zu demselben Schritt zurückkehren, den Sie vor der „WLAN-Verbindung“ ausgeführt haben.

**Stellen Sie sicher, dass Ihr Telefon mit demselben Netzwerk verbunden ist wie das ismart-Gerät.**

Klicken Sie auf „Next“ (Weiter).

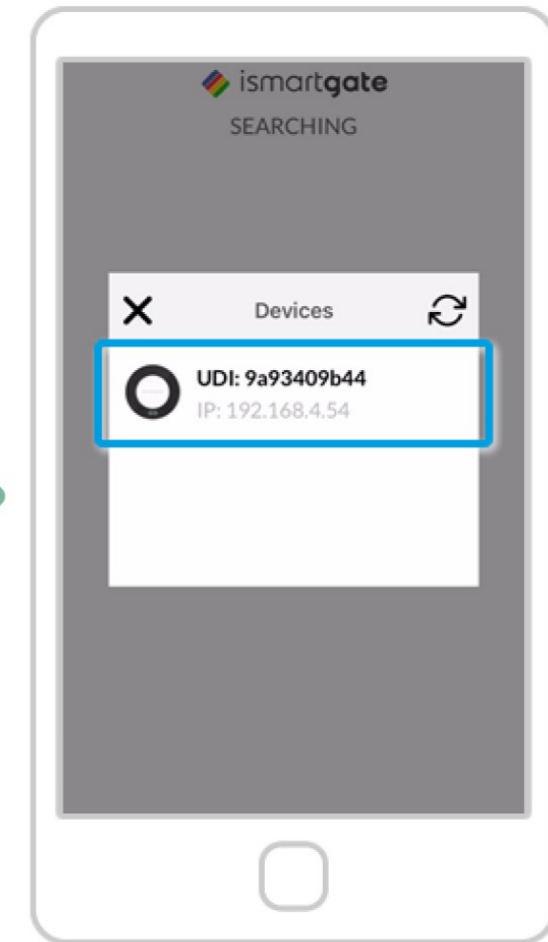

Die App sucht nun nach zu verbindenden Geräten. Wenn gefunden, wird das Symbol Ihres ismart-Geräts angezeigt. Klicken Sie darauf.

**Wenn die ismartgate-Access-App Ihr ismartgate-Gerät nicht findet, befolgen Sie diese Schritte:**

- 1) Gehen Sie zu Ihren iPhone-Hauptinstellungen.
- 2) Gehen Sie zu Privacy --> Local Network (Datenschutz --> Lokales Netzwerk)
- 3) Vergewissern Sie sich, dass diese Berechtigung für das ismart-Gerät aktiviert ist.

# ISMARTGATE-PROGRAMMIERUNG (IOS)

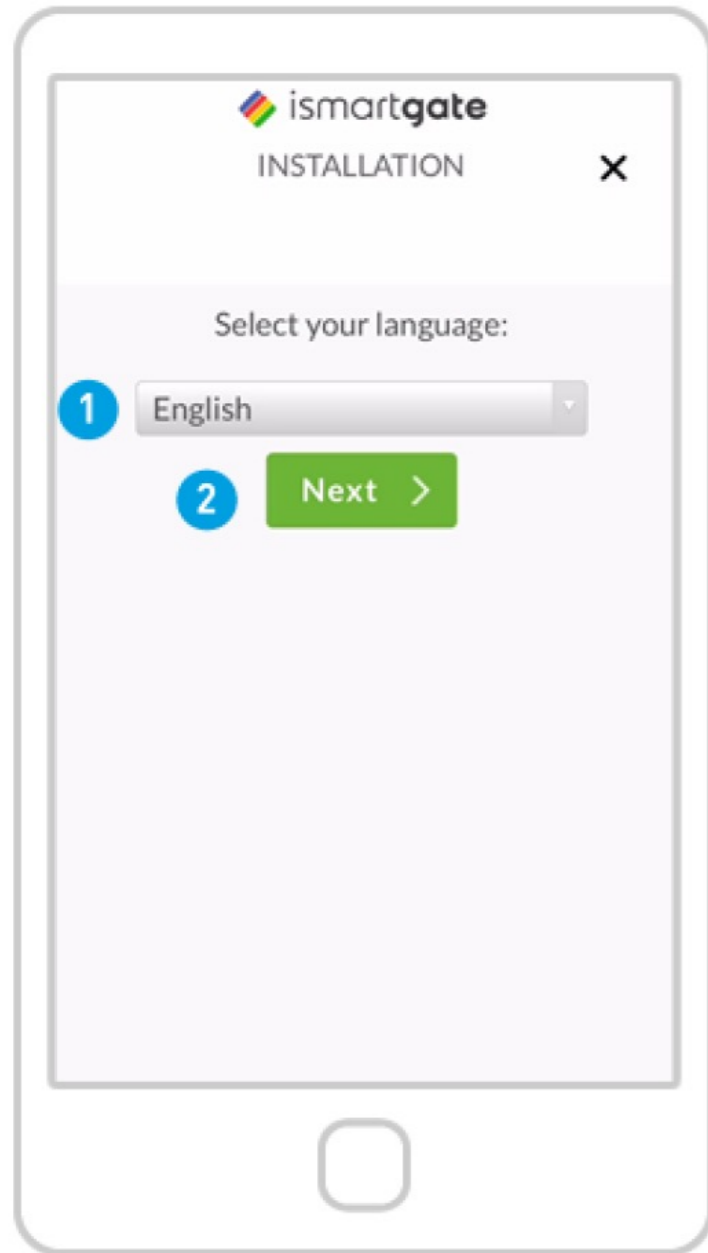

Drücken Sie auf „Start Configuration“ (Konfiguration starten)

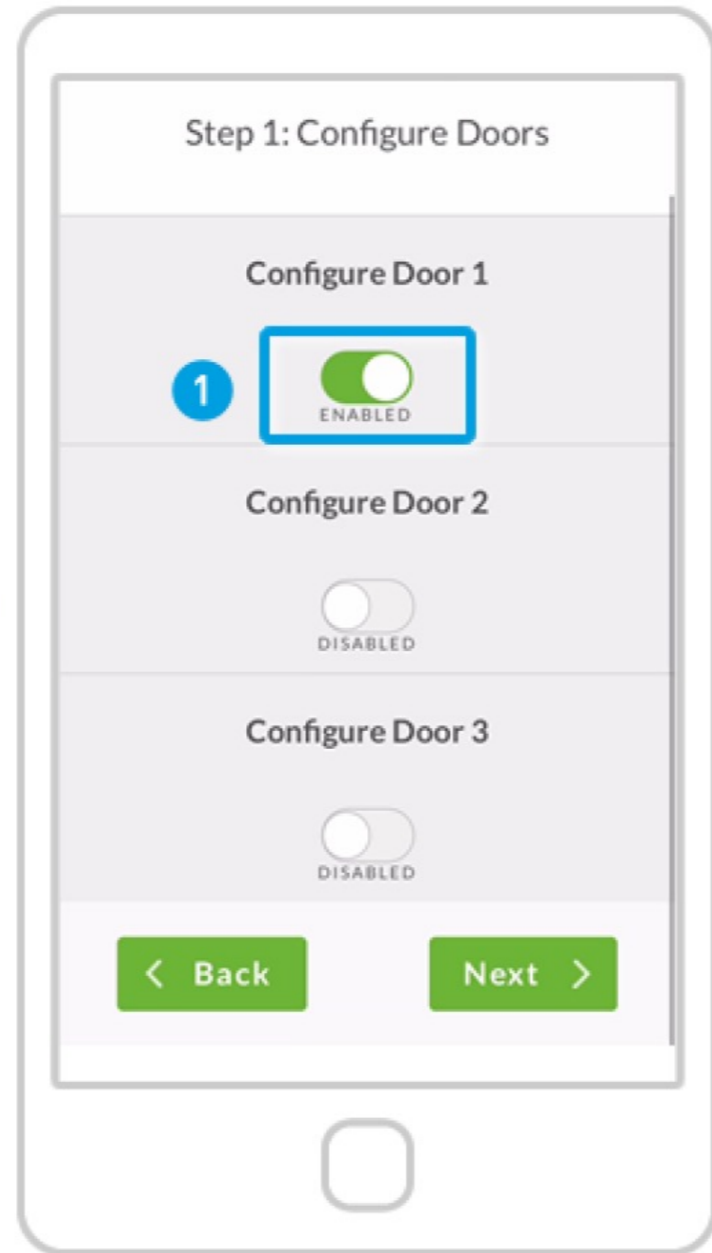

Definieren Sie, wie viele Tore Sie steuern möchten:

1. Starten Sie mit „Configure Door 1“ (Tor 1 konfigurieren)
2. Scrollen Sie nach unten

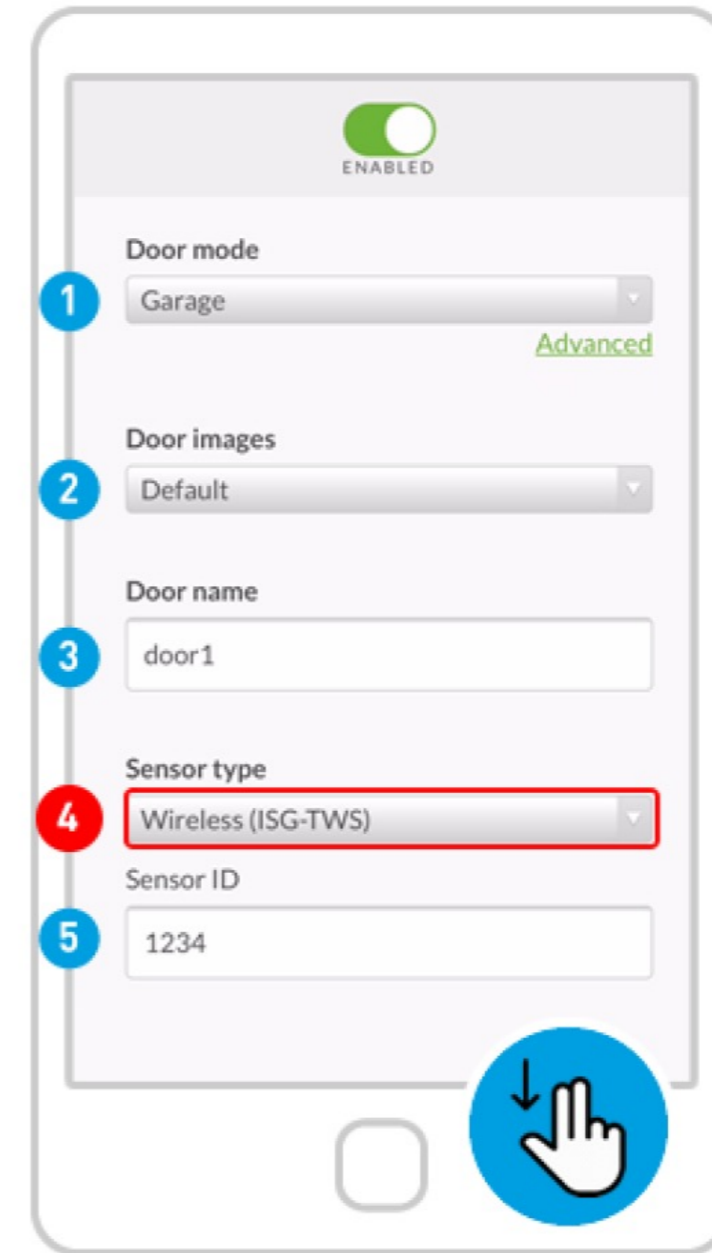

Füllen Sie die folgenden Felder aus:

1. Door mode (Tormodus): Garage / Gate (Garagentor / anderes Tor)
2. Door images (Torabbildungen): Default / Custom (Standard / Benutzerdefiniert). Sie können Bilder von Ihrem geöffneten / geschlossenen Garagentor hochladen.
3. Door name (Torname)

4. Sensor type (Sensortyp)  
Gewissenhaft überprüfen!

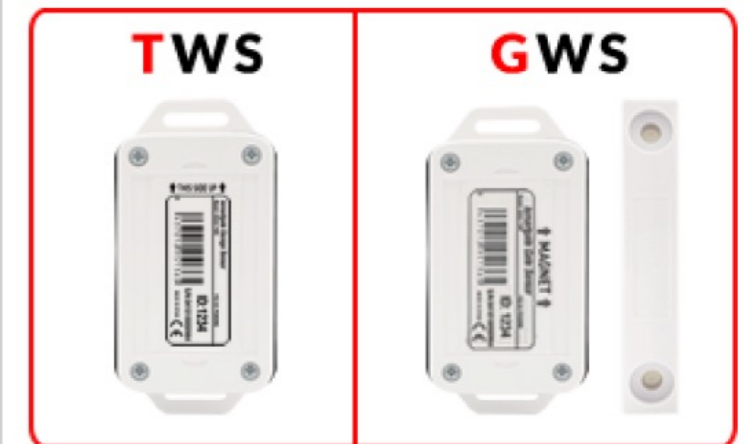

5. Sensor-ID.  
Dann scrollen Sie nach unten



## **(Empfohlen)** Full Setup

Sie werden alle Features des ismart-Geräts genießen:

- Fernzugriff
- Apple HomeKit
- Videoaufnahme & Streaming
- Benutzerverwaltung
- Heimintegration mit Google Home / Amazon Alexa
- Automatisches Öffnen / Schließen mit iFTTT

ISMARTGATE + HOMEKIT

Bitte gehen Sie zu Seite 29



## **(Nur)** Homekit

**Ihr ismart-Gerät kann nur mit der Apple Home-App\* genutzt werden. Möglicherweise können Sie die folgenden Funktionen NICHT nutzen:**

- Benutzerverwaltung
- Videoüberwachung der Garage
- Integration mit anderen Smart Home-Plattformen
- Temperaturwarnungen
- **Firmware-Aktualisierungen**

\*Um Ihr ismart-Gerät mit Siri oder der Apple Home-App fernzusteuern zu können, benötigen Sie möglicherweise ein Apple TV oder einen Apple HomePod, mit demselben WLAN-Netzwerk verbunden wie das ismart-Gerät. Andernfalls kann das ismart-Gerät nur lokal mit Siri und der Apple Home-App gesteuert werden.

HOMEKIT

Bitte gehen Sie zu Seite 36



# ISMARTGATE-PROGRAMMIERUNG (IOS Full Setup)

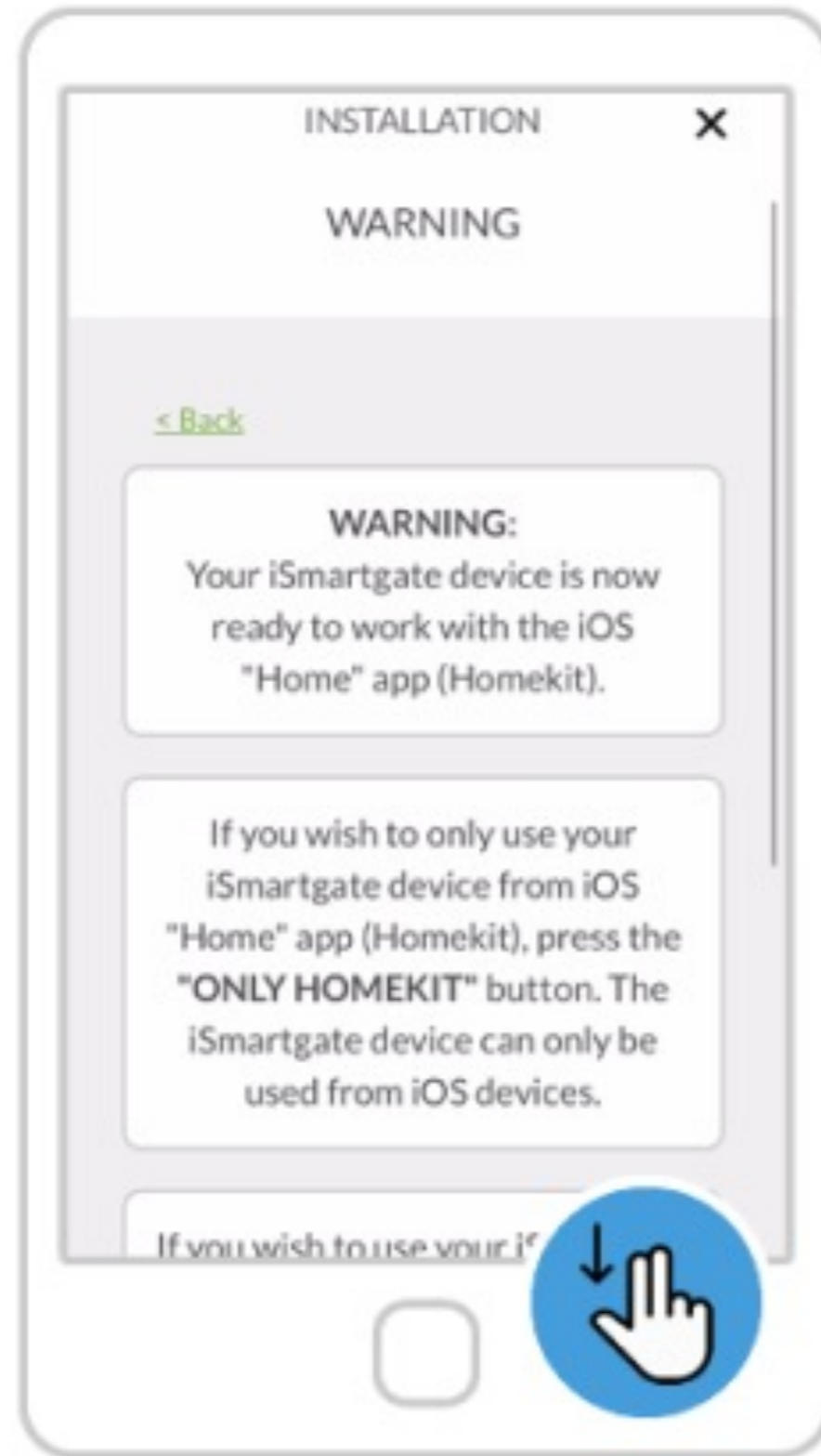

Eine Warnung wird angezeigt. Bitte lesen Sie sie aufmerksam.



Drücken Sie auf „Continue Setup“ (Setup fortsetzen)

# ISMARTGATE-PROGRAMMIERUNG (IOS Full Setup)

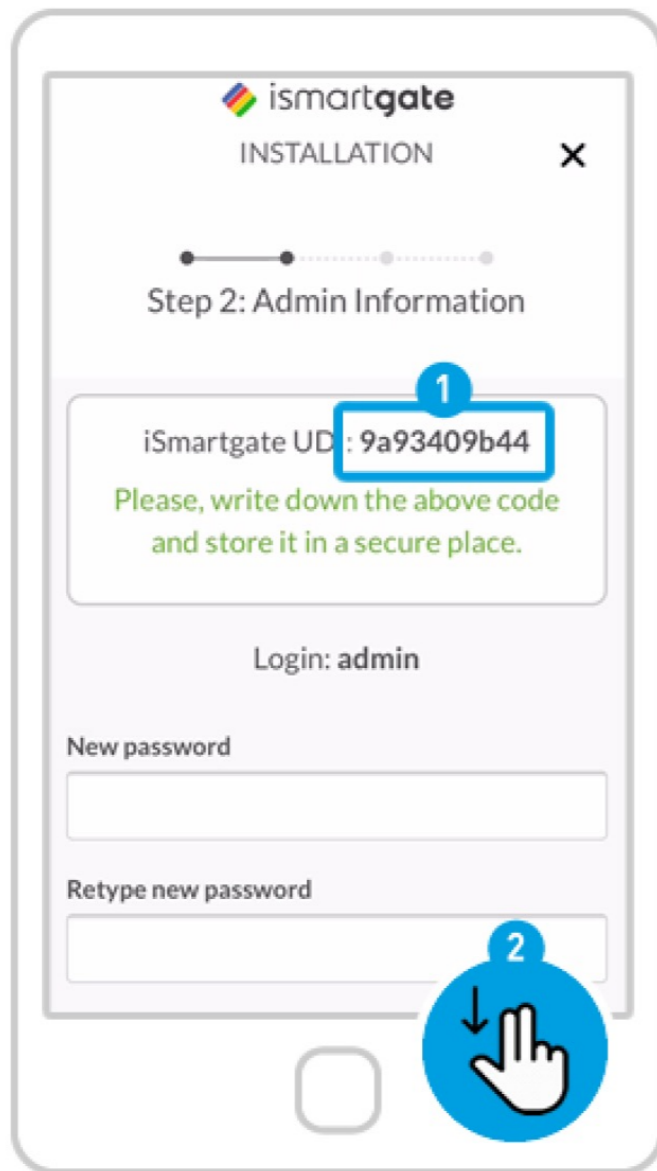

Definieren Sie Ihre Einstellungen als „Admin“ des Geräts:

1. Notieren Sie sich Ihre UDI an einem sicheren Ort.
2. Scrollen Sie nach unten.

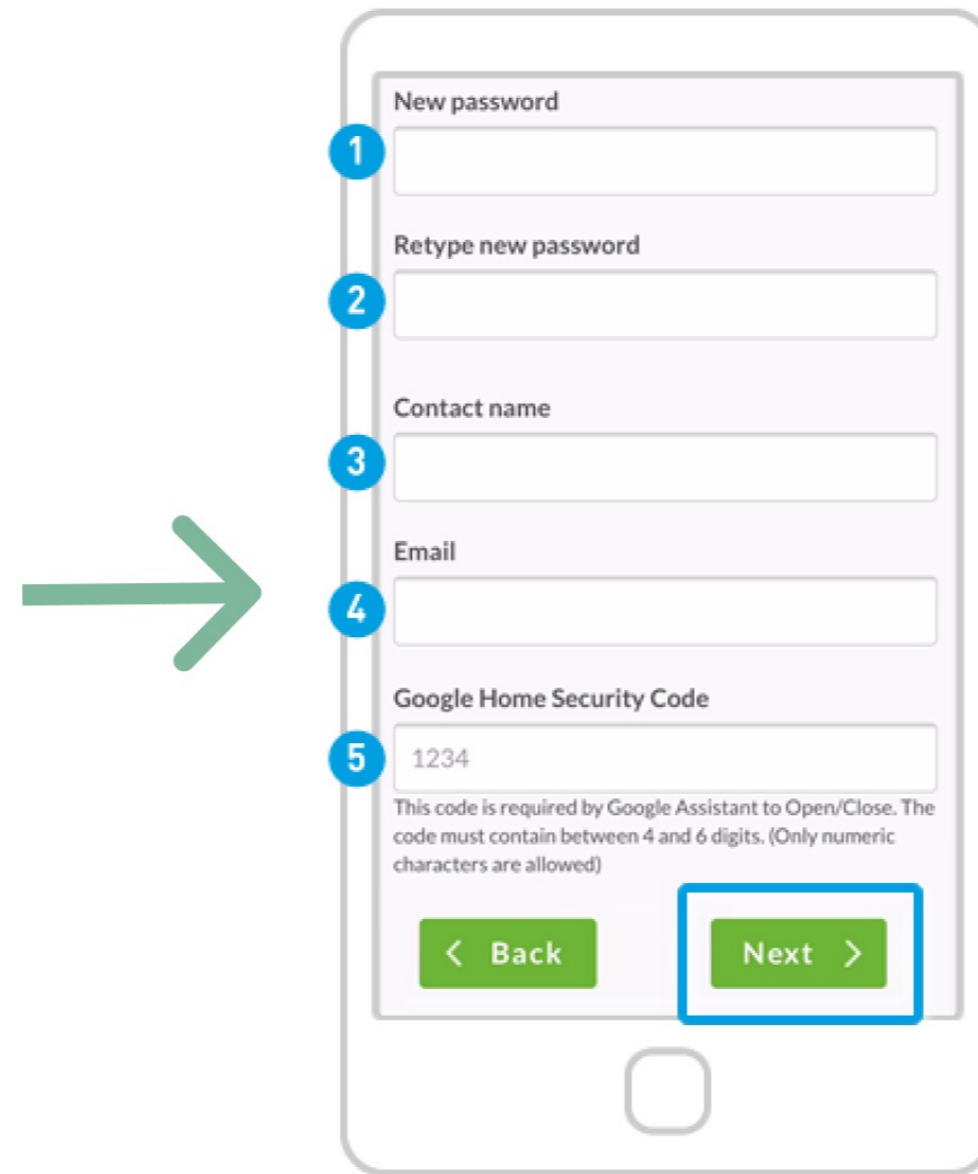

Füllen Sie die folgenden Felder aus:

1. New Password (neues Passwort): Definieren Sie das Passwort von Ihrem ismartgate-Konto.
2. Retype new password: Geben Sie Ihr neues Passwort aus Sicherheitsgründen nochmals ein.
3. Contact Name (Kontaktname): Geben Sie Ihren Namen ein.
4. Email: Geben Sie Ihre E-Mail-Adresse ein.
5. Geben Sie den Google-Sicherheitscode ein, um das Tor mit Google Assistant zu aktivieren (obligatorisch). Notieren Sie dies an einem sicheren Ort.

Klicken Sie auf „Next“ (Weiter).

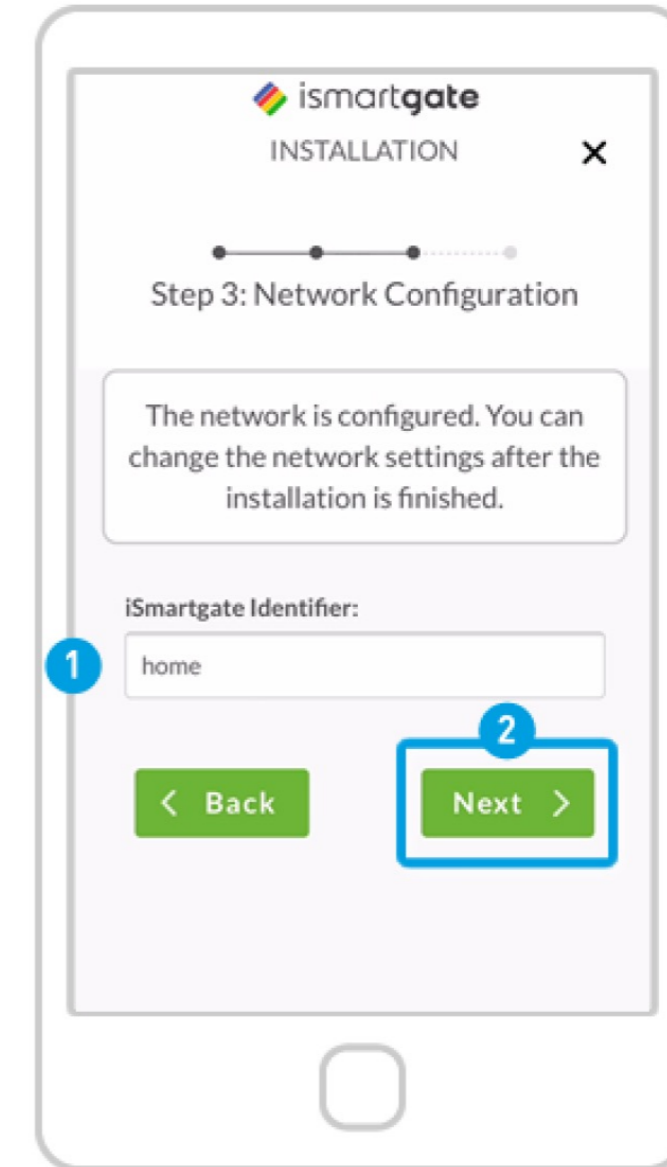

1. Smartgate identifier: Definieren Sie den Namen des ismart-Geräts (nicht den der Tore). Dieser Name kann später geändert werden

2. Drücken Sie auf „Next“ (Weiter).

# ISMARTGATE-PROGRAMMIERUNG (IOS Full Setup)



Durch den Fernzugriff können Sie Ihr ismartgate-Gerät von überall mit einem Smartphone, Tablet, PC und einer Apple Watch bedienen.

1. Lesen Sie die Bedingungen.
2. Scrollen Sie nach unten

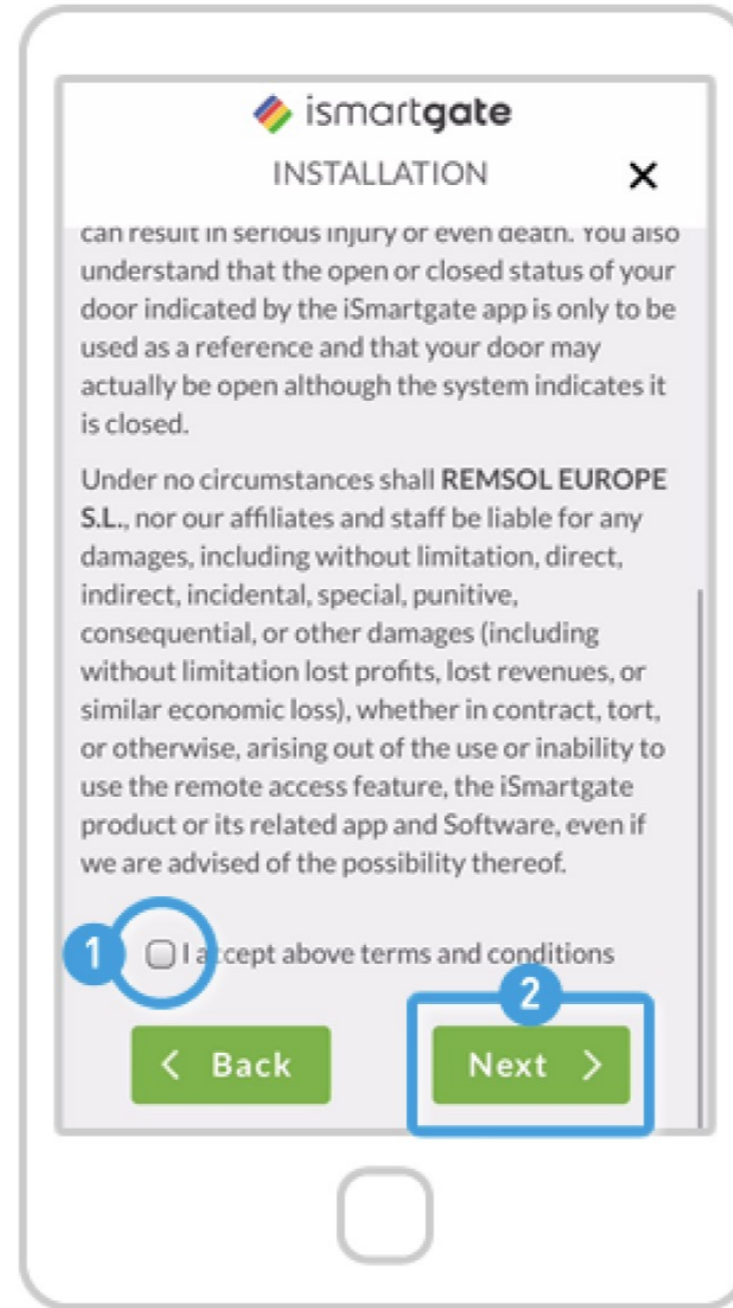
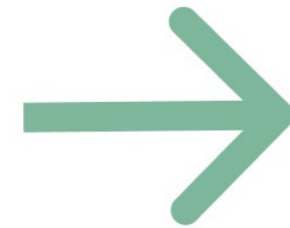

1. Akzeptieren Sie die „Terms & Conditions“ (Bedingungen), um den Fernzugriff zu aktivieren.
2. Drücken Sie auf „Next“ (Weiter).

**Bitte beachten Sie, dass es 10 Minuten dauert, bis der Fernzugriff zur Nutzung verfügbar ist.**

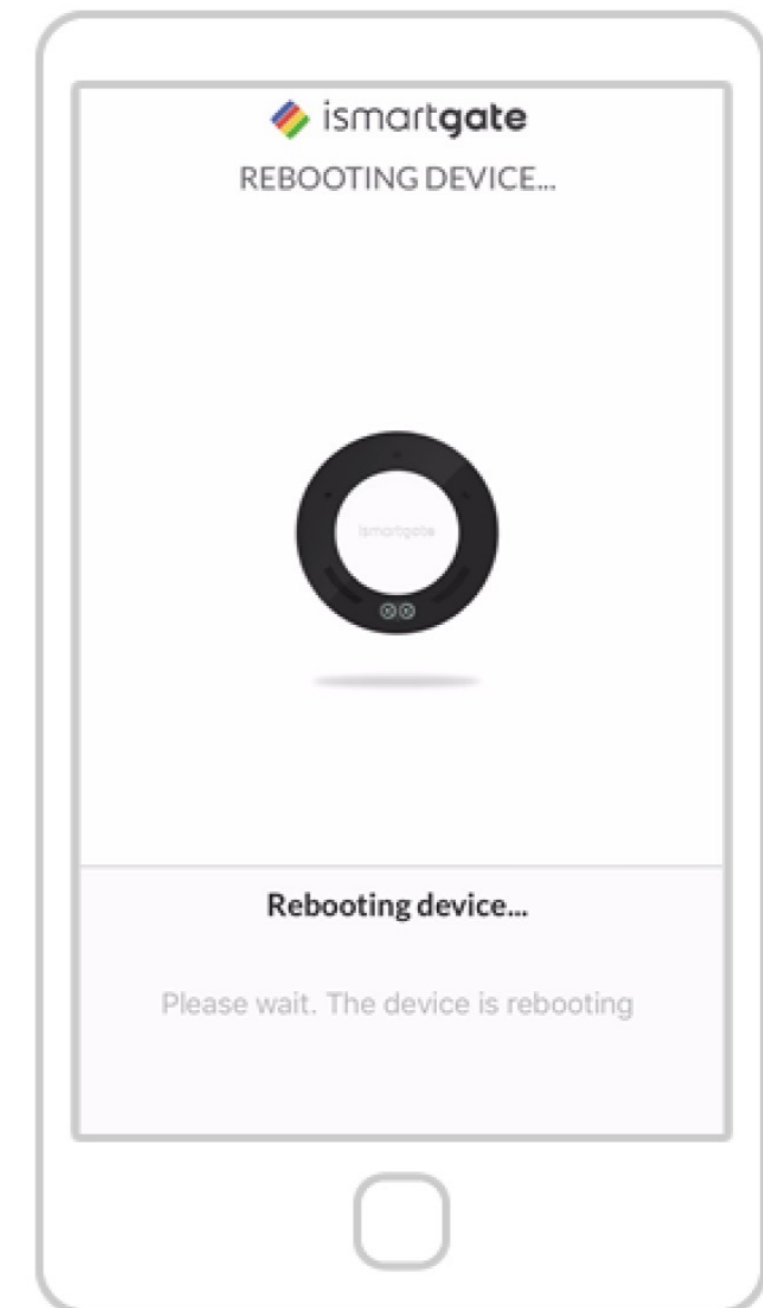

Das Gerät wird jetzt neu starten. Warten Sie ca. 2 Minuten.  
Stellen Sie in der Zwischenzeit sicher, dass Sie mit demselben WLAN-Netzwerk verbunden sind wie das ismart-Gerät.



# ISMARTGATE-PROGRAMMIERUNG (IOS Full Setup)

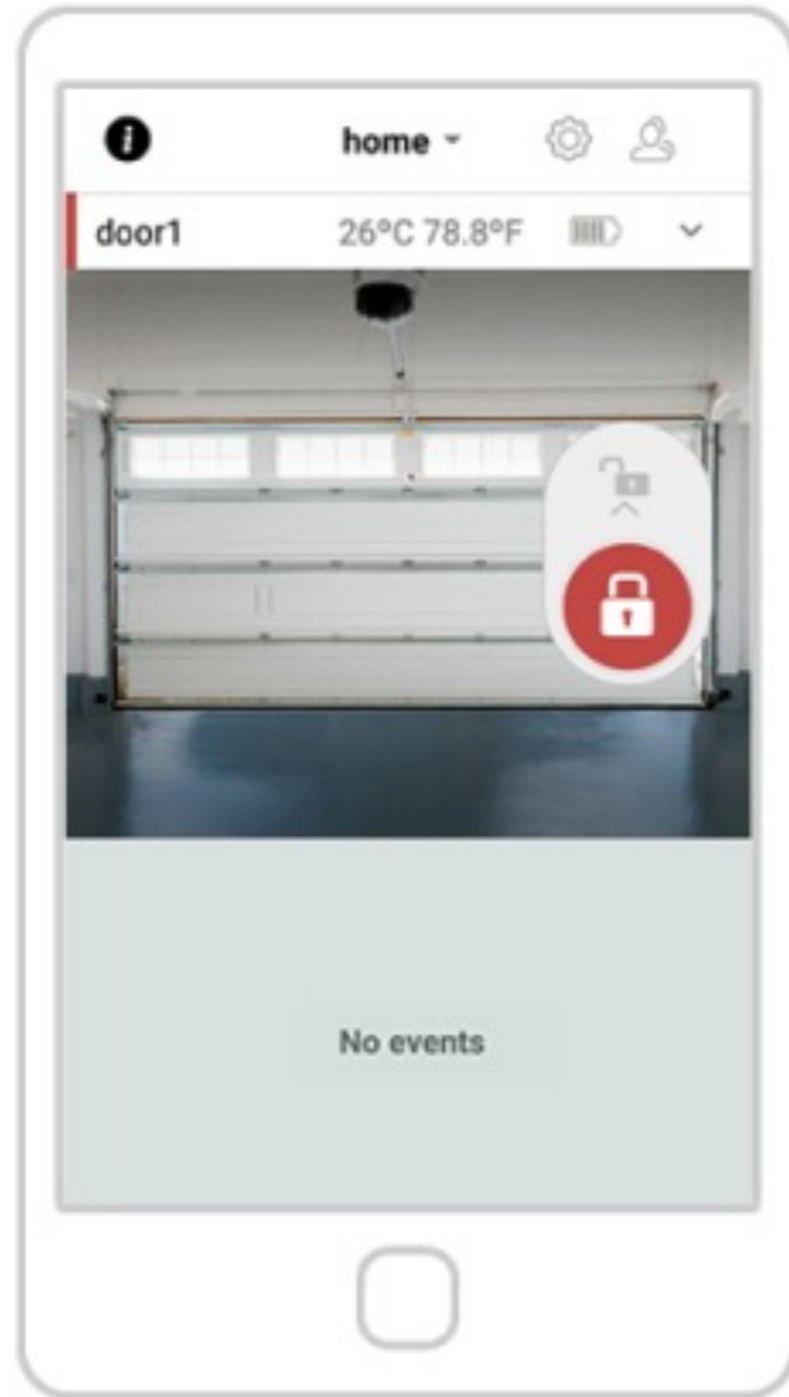

Wenn Sie den obigen Bildschirm sehen, ist Ihr ismart-Gerät erfolgreich mit Ihrem WLAN-Netzwerk verbunden.



Wenn Sie das obige Bild sehen, bedeutet dies, dass das ismart-Gerät keine Verbindung zu Ihrem Smartphone herstellt.

Bitte gehen Sie zu Seite 33



# ZURÜCKSETZUNG DES ISMARTGATE-GERÄTS

1

**Das Gerät muss eingeschaltet sein.**

Drücken Sie mit Hilfe einer Büroklammer etwa 10 Sekunden lang den Zurücksetzungstaster.

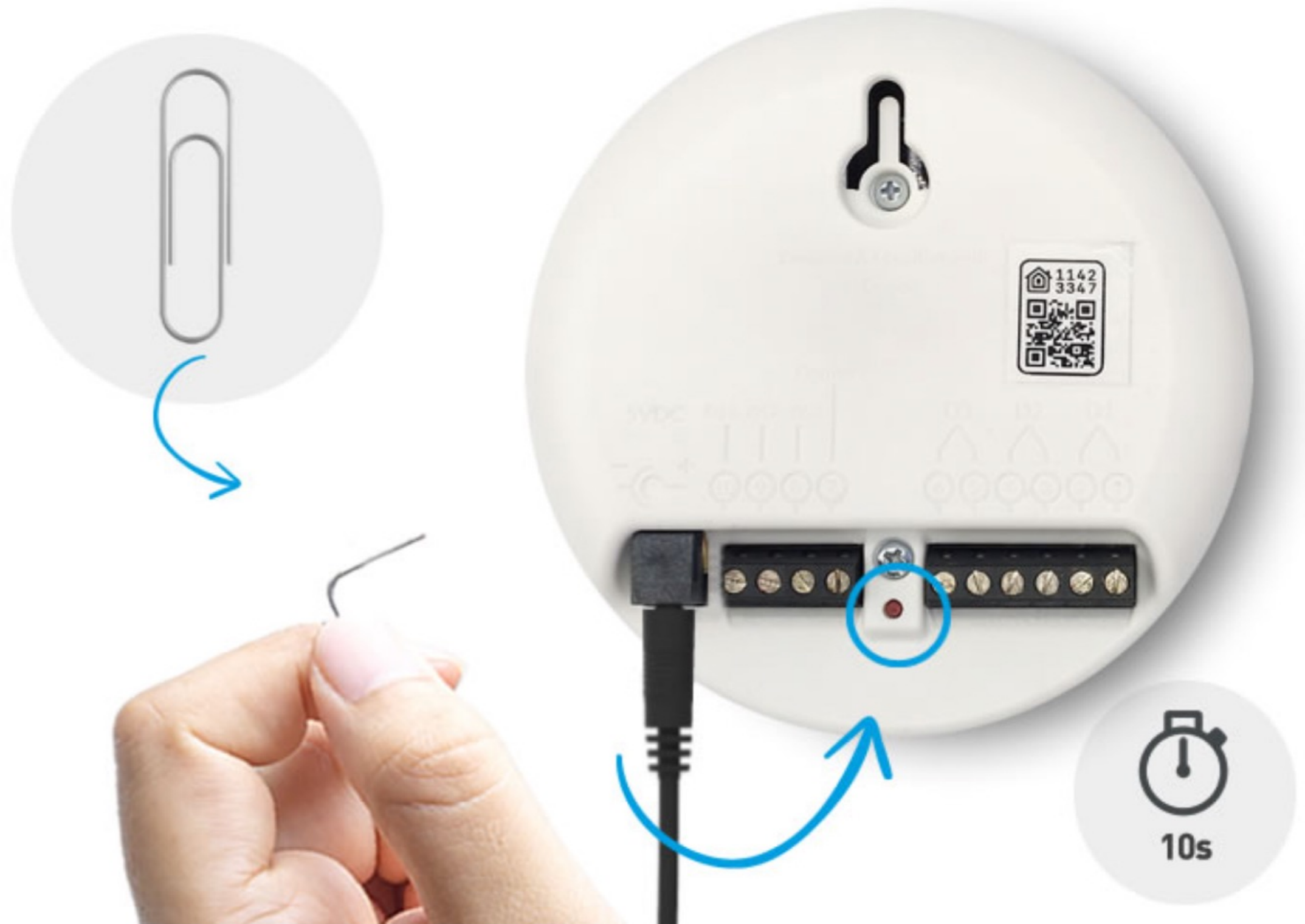

# ZURÜCKSETZUNG DES ISMARTGATE-GERÄTS

2

## Das Gerät muss eingeschaltet sein.

Um festzustellen, ob die Zurücksetzung erfolgreich war, drehen Sie das ismart-Gerät um 180° um die Anzeigen für den Verbindungsstatus zu sehen: sie dürfen nicht leuchten.

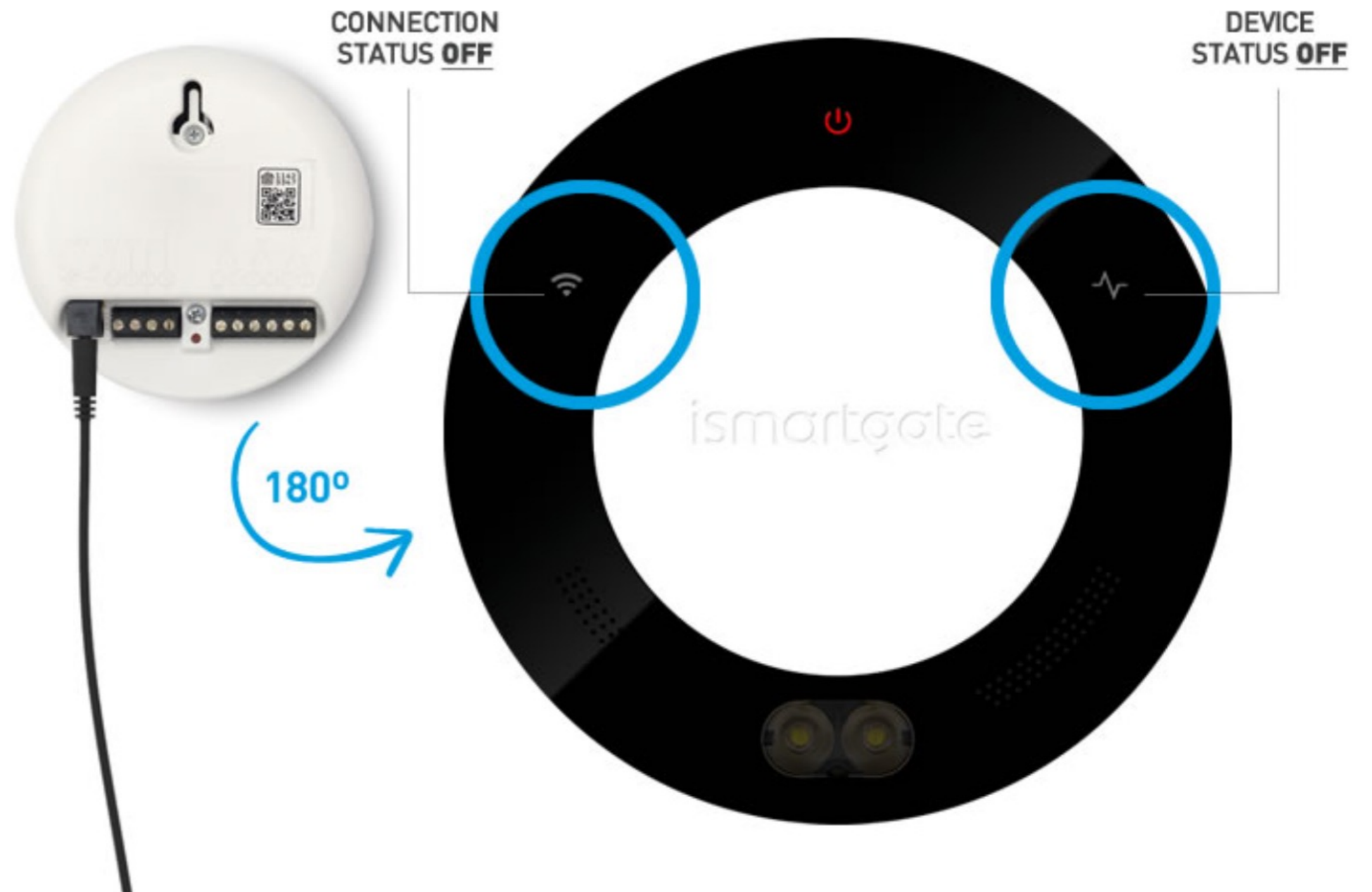

# ZURÜCKSETZUNG DES ISMARTGATE-GERÄTS

3

**Das Gerät muss eingeschaltet sein.**

Warten Sie 2 Minuten, bis die folgenden Anzeigen blinken:

1. Netzwerk: grün
2. Elektrisches Netz: rot
3. WLAN: blau

Dann programmieren Sie das ismartgate-Gerät erneut.

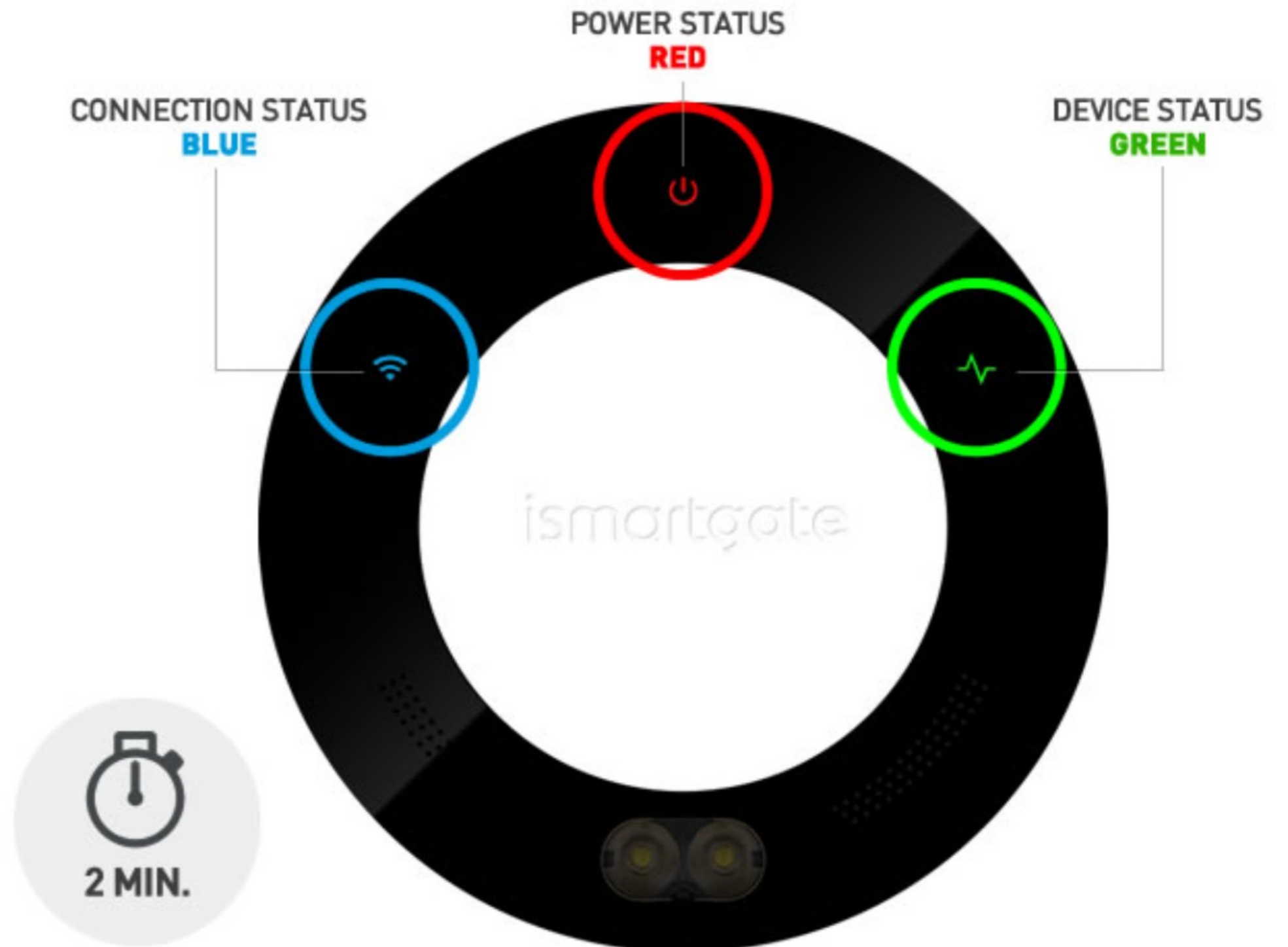

# ISMARTGATE-PROGRAMMIERUNG (IOS Homekit only)

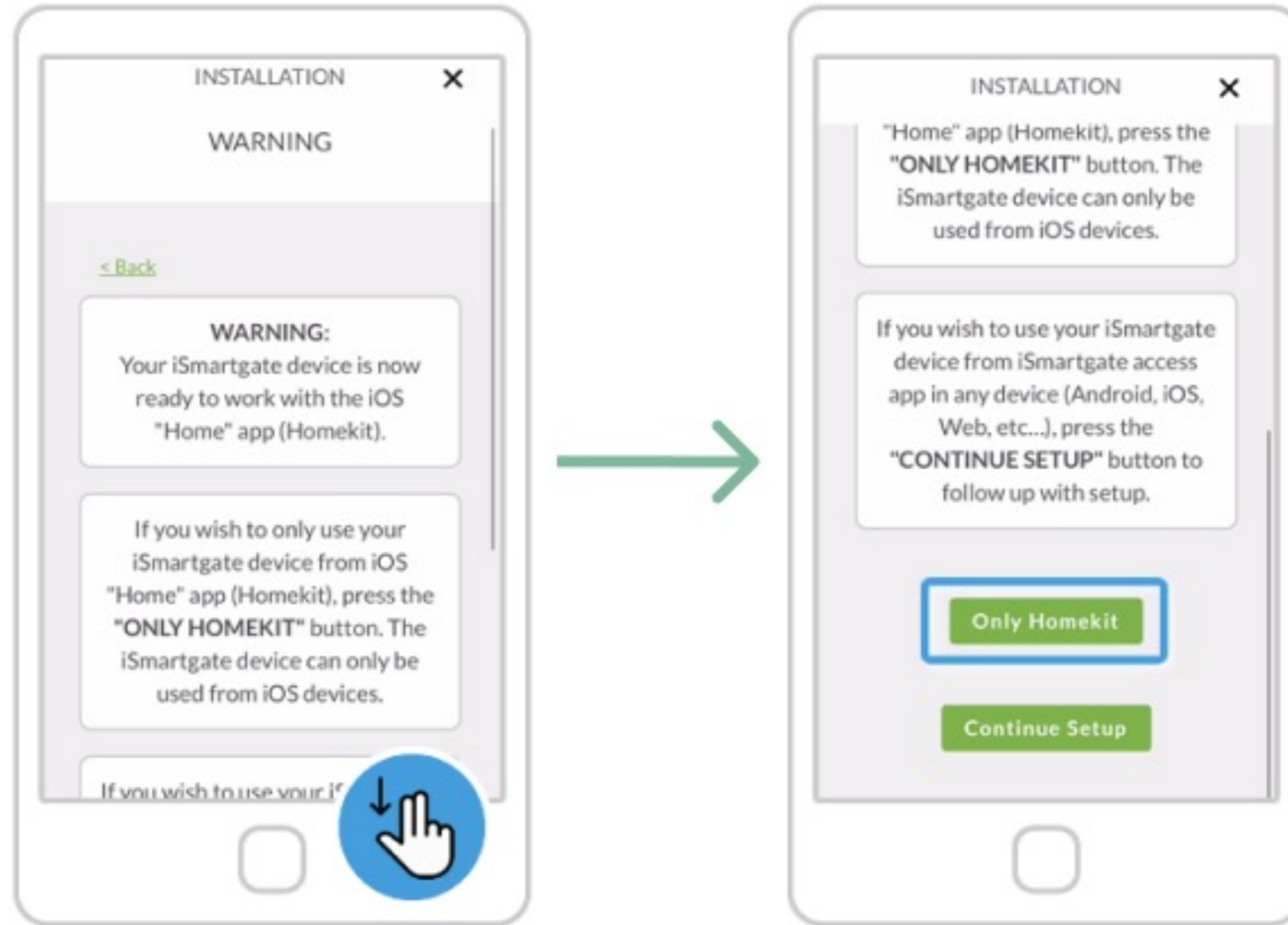

Eine Warnung wird angezeigt. Bitte lesen Sie sie aufmerksam.

Drücken Sie auf „Only HomeKit“.



# ISMARTGATE-PROGRAMMIERUNG (IOS Homekit only)



Schließen Sie die ismartgate-App.

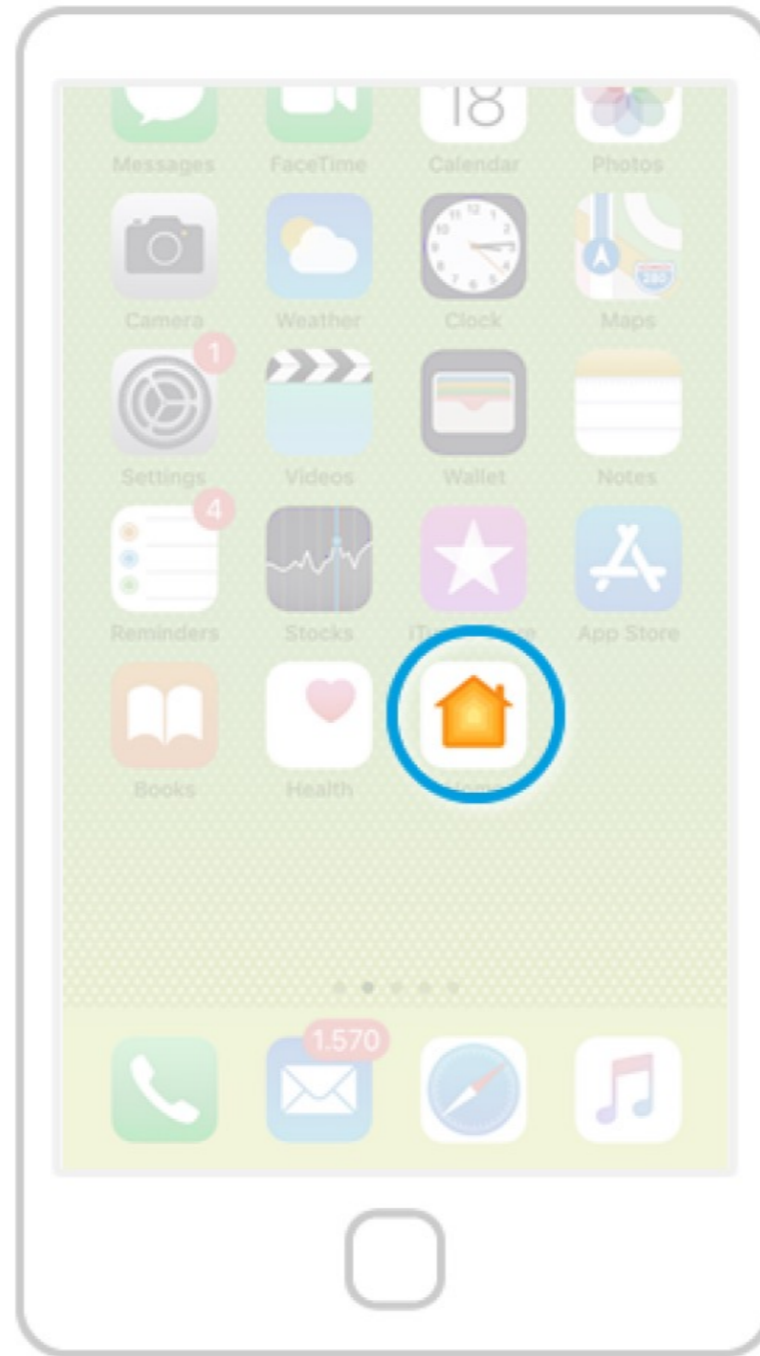

Gehen Sie auf dem iPhone zum „iPhone-Hauptbildschirm“ und öffnen Sie die „Home“-App.



Ihr ismartgate-Gerät ist bereits in Ihrer Apple Home-App eingerichtet. Sie können Ihre Garage von dieser App aus steuern und Sprachbefehle mit Siri verwenden.



# ismartgate-programmierung Android



**LITE**



**PRO**

# ISMARTGATE-PROGRAMMIERUNG (ANDROID)

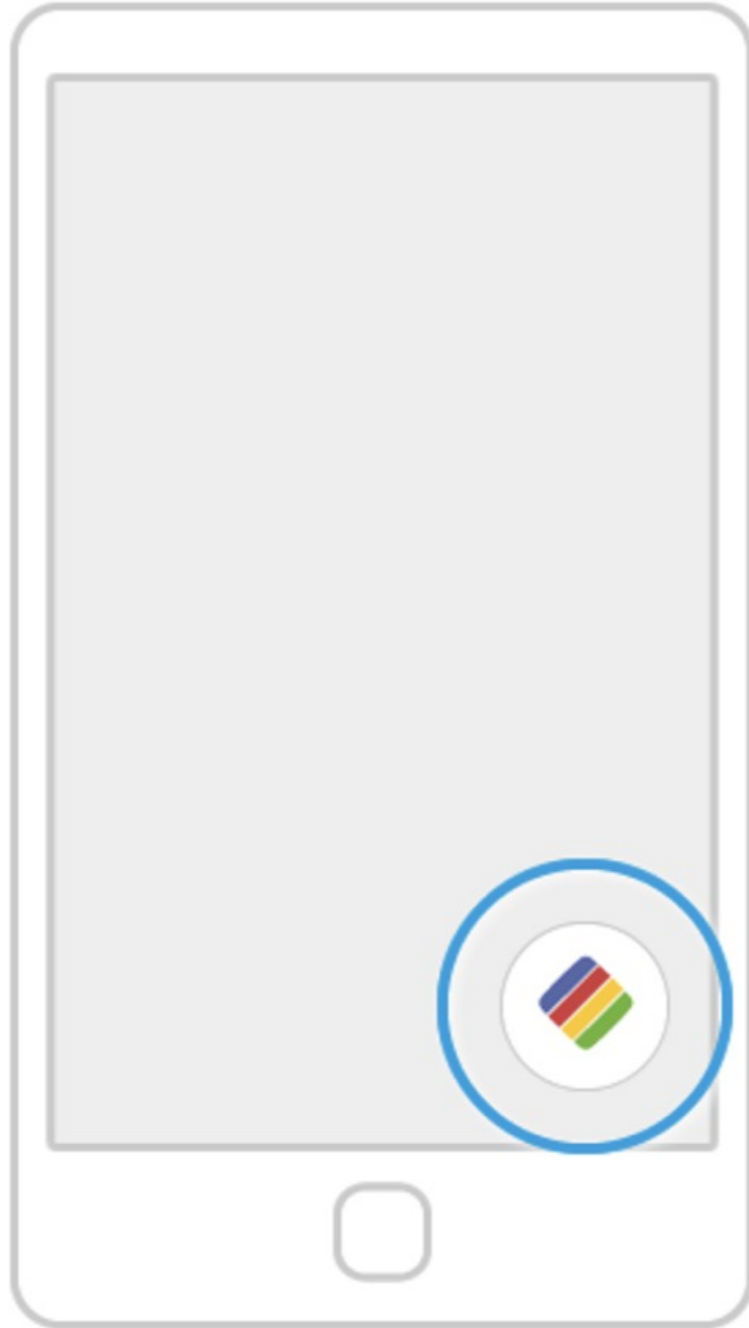

Suchen Sie auf Ihrem Telefon nach dem Logo der ismartgate-App und klicken Sie darauf, um die App zu öffnen.



Warten Sie, bis der Einführungsbildschirm ausgeblendet ist.

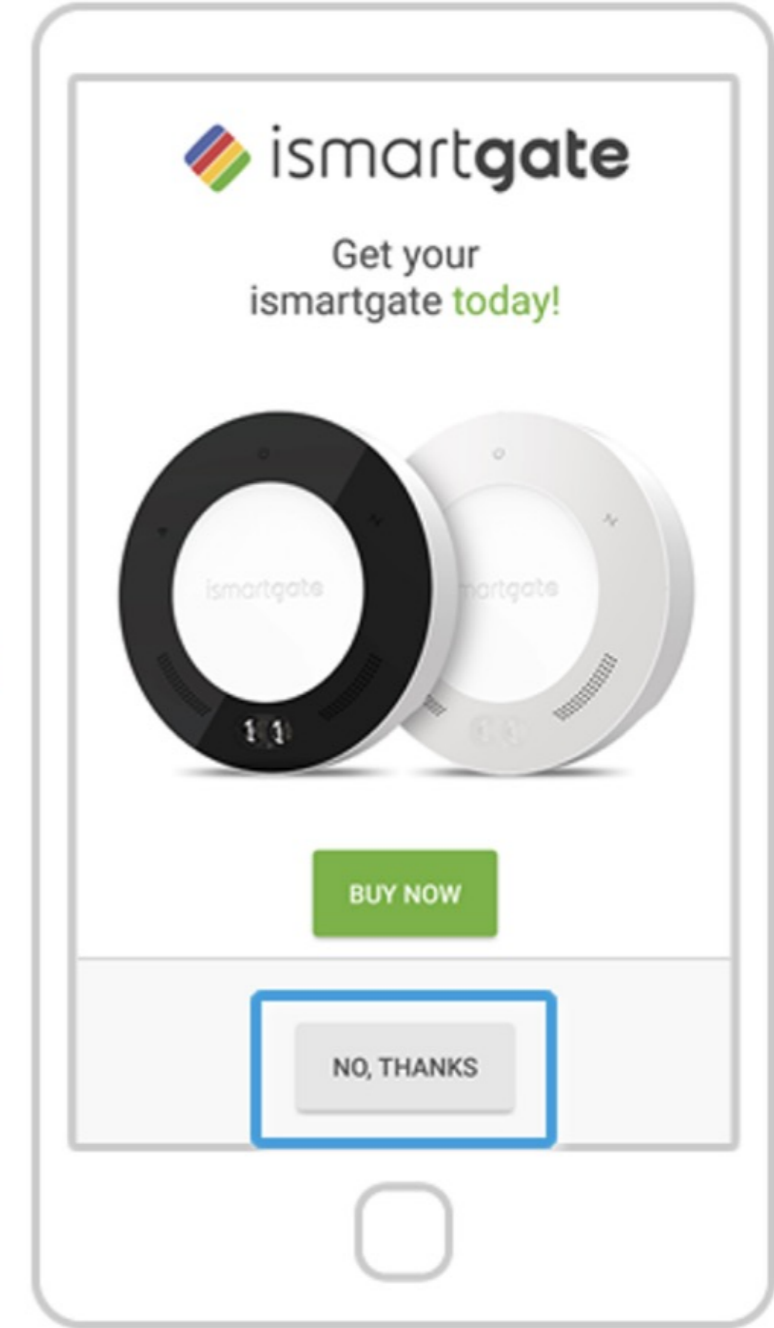

Dann drücken Sie auf „No, Thanks“ (Nein, danke)



# ISMARTGATE-PROGRAMMIERUNG (ANDROID)



Drücken Sie auf „Start Configuration“  
(Konfiguration starten)

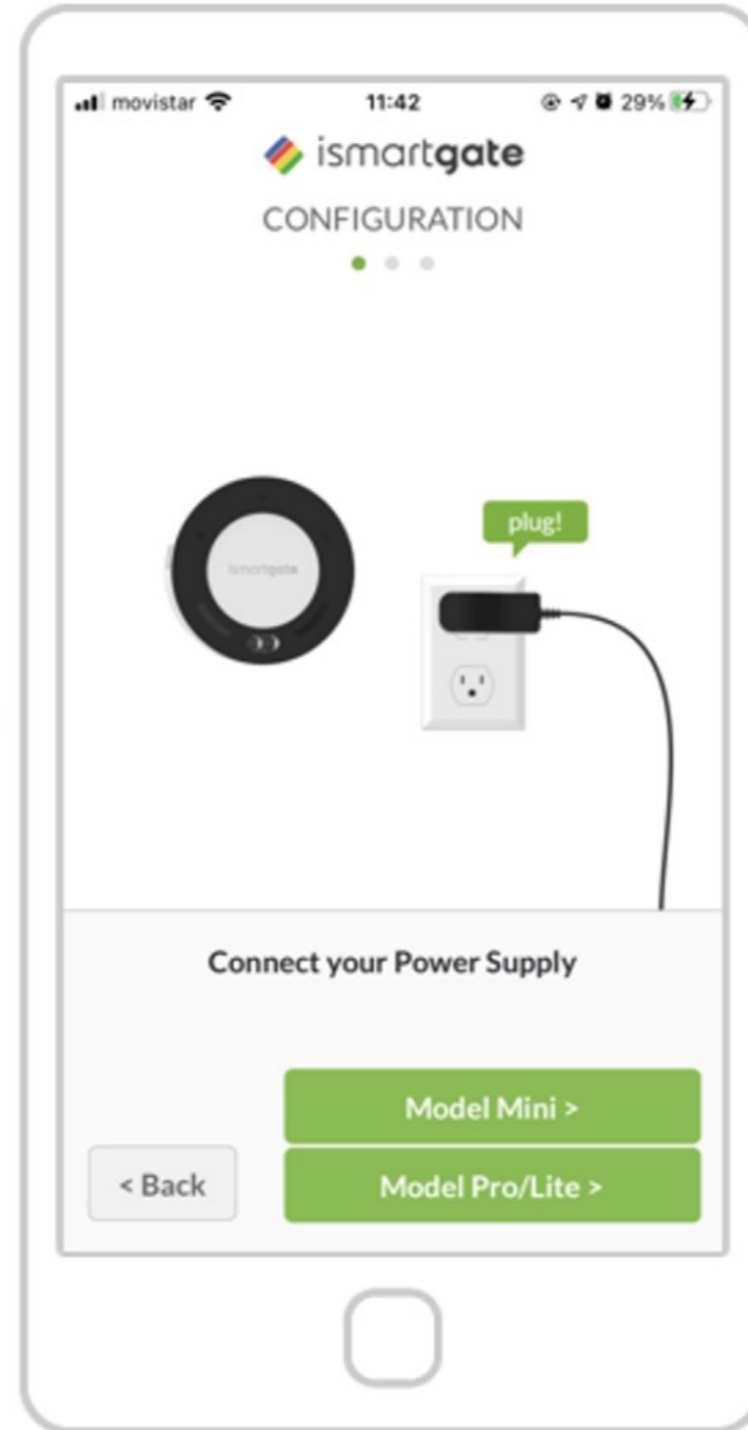

Schalten Sie das ismartgate-  
Gerät ein. Drücken Sie  
anschließend auf „Next“ (Weiter)

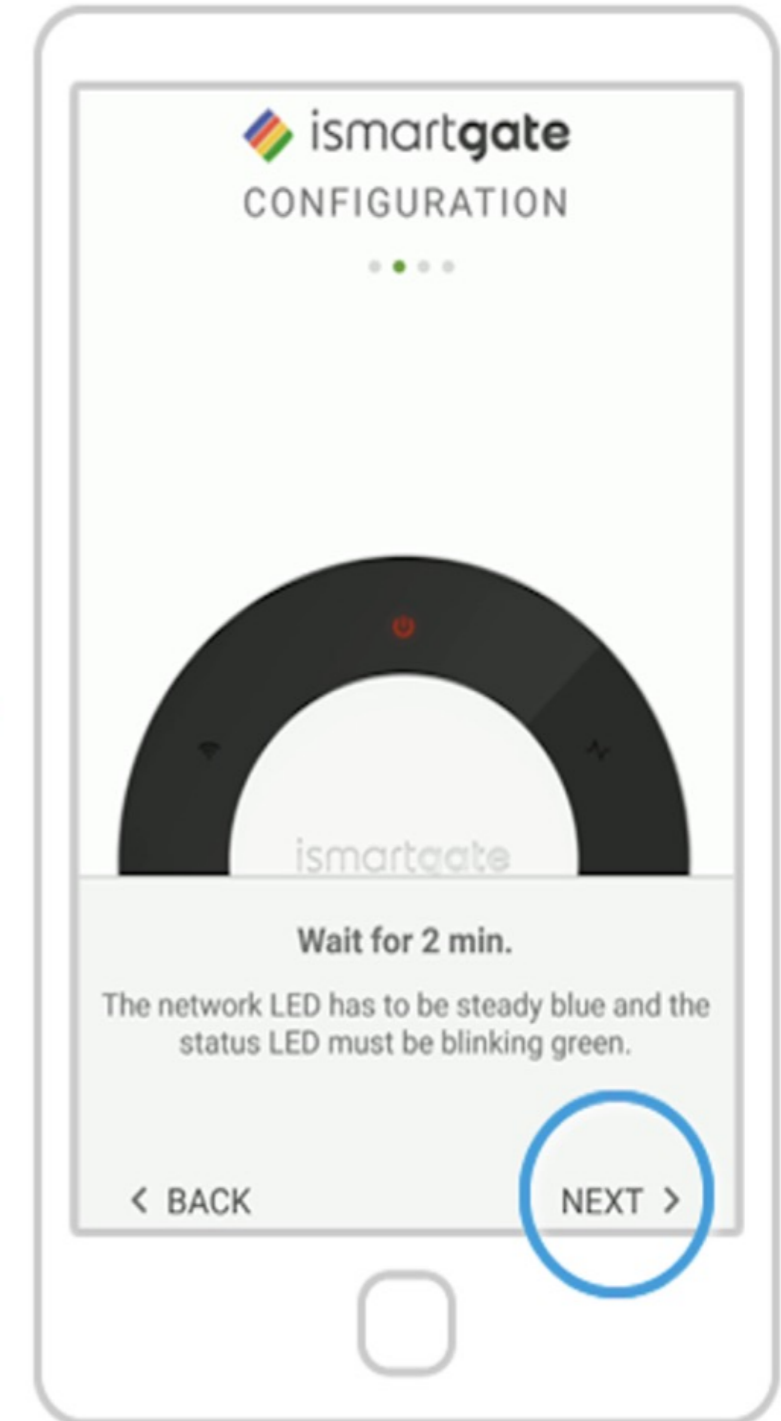

Warten Sie 2 Minuten, bis Sie ein  
Ton hören (nur in der PRO-  
Version). Wählen Sie „Next“  
(Weiter)



# ISMARTGATE-PROGRAMMIERUNG (ANDROID)



BITTE BEOBACHTEN SIE DAS NETZWERKANZEIGELICHT DES ISMARTGATE-GERÄTS AN BEVOR SIE MIT DEM PROGRAMMIERVORGANG FORTFAHREN.



Verbindungsanzeige blinkt **blau**

***Sie verfügen nur über 15 Minuten, um die Konfiguration zu starten. Wenn die Anzeige anfängt rot zu blinken, ziehen Sie bitte den Netzstecker heraus und stecken Sie ihn dann wieder erneut ein.***

Bitte gehen Sie zu Seite 42



Verbindungsanzeige blinkt **grün**

Wenn das ismartgate-Gerät bereits mit Ihrem Netzwerk verbunden, aber nicht konfiguriert ist: gehen Sie bitte zu Seite 46, andernfalls gehen Sie zu Seite 56



Verbindungsanzeige blinkt **rot.**

Um das Gerät zurückzusetzen, gehen Sie zu Seite 33

# ISMARTGATE-PROGRAMMIERUNG (ANDROID)

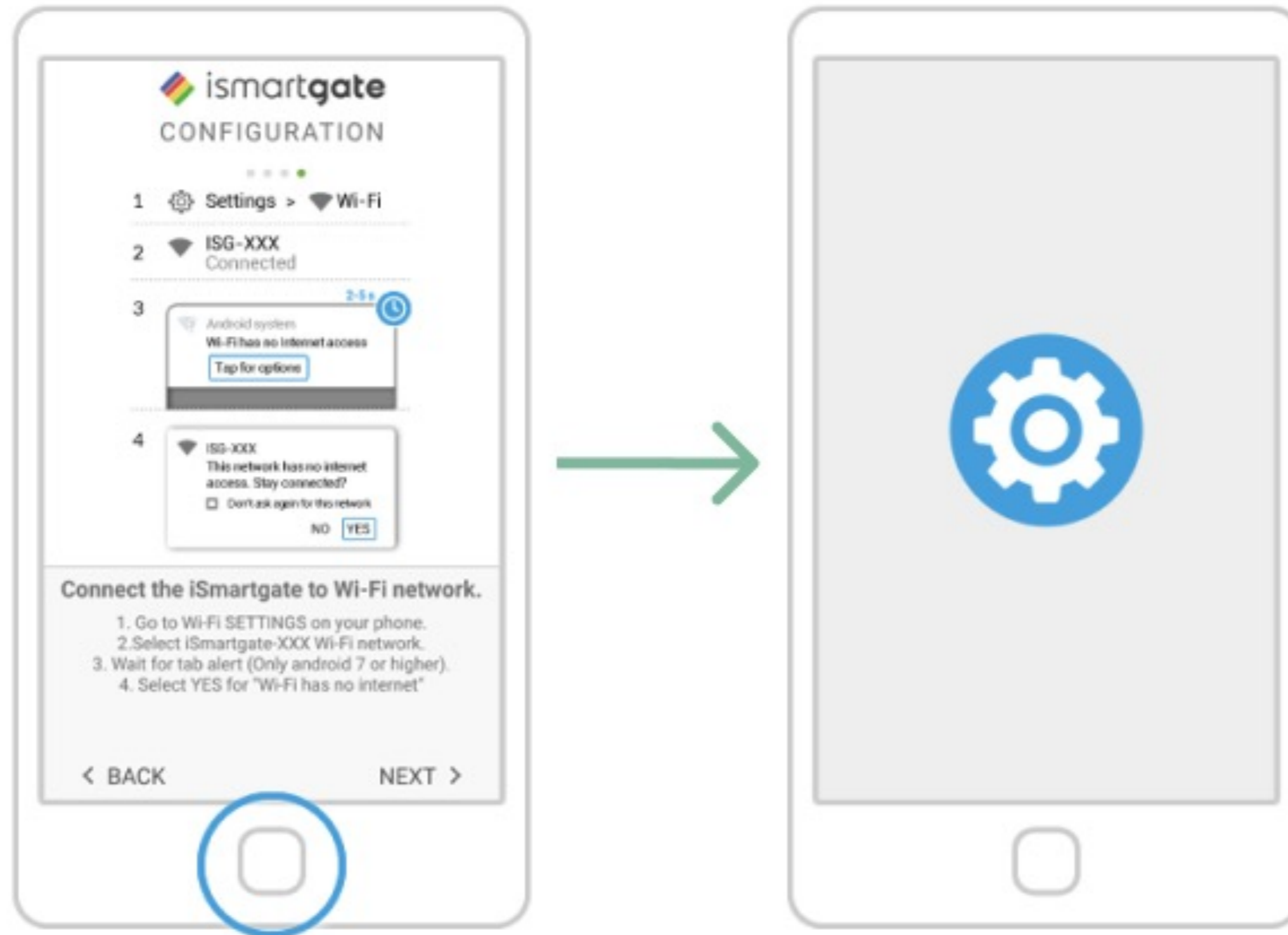

Sie können die Anweisungen zum Herstellen einer Verbindung mit dem von ismartgate-Gerät generierten Netzwerk auf der ismartgate-App sehen.

Gehen Sie auf Ihrem Telefon zu den WLAN-Einstellungen.

# ISMARTGATE-PROGRAMMIERUNG (ANDROID)



Wählen Sie die „Wi-Fi“ (oder WLAN) -Einstellungen.

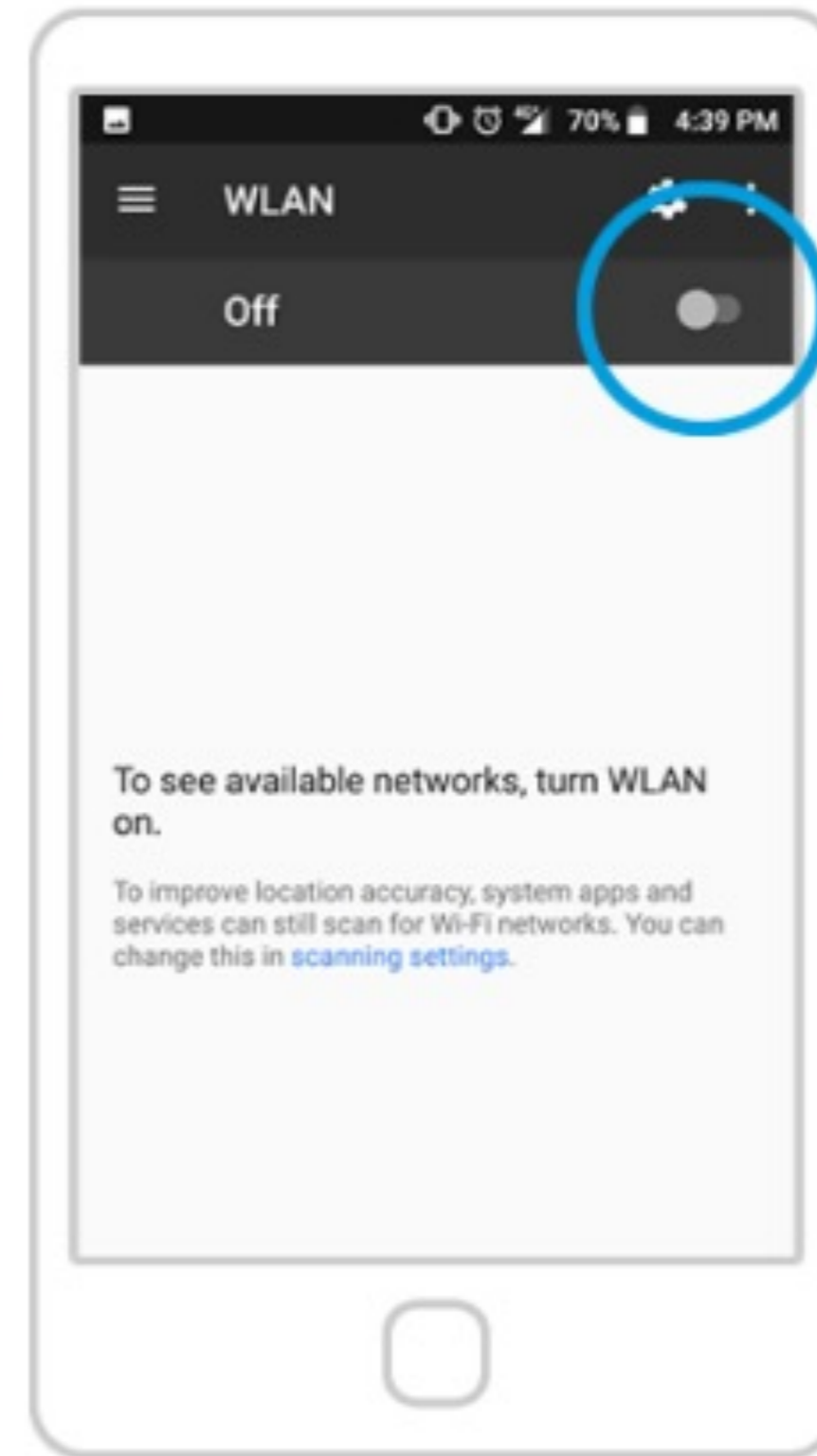

Aktivieren Sie die „Wi-Fi“ -Einstellungen auf Ihrem Telefon, falls Sie dies noch nicht getan haben.

# ISMARTGATE-PROGRAMMIERUNG (ANDROID)

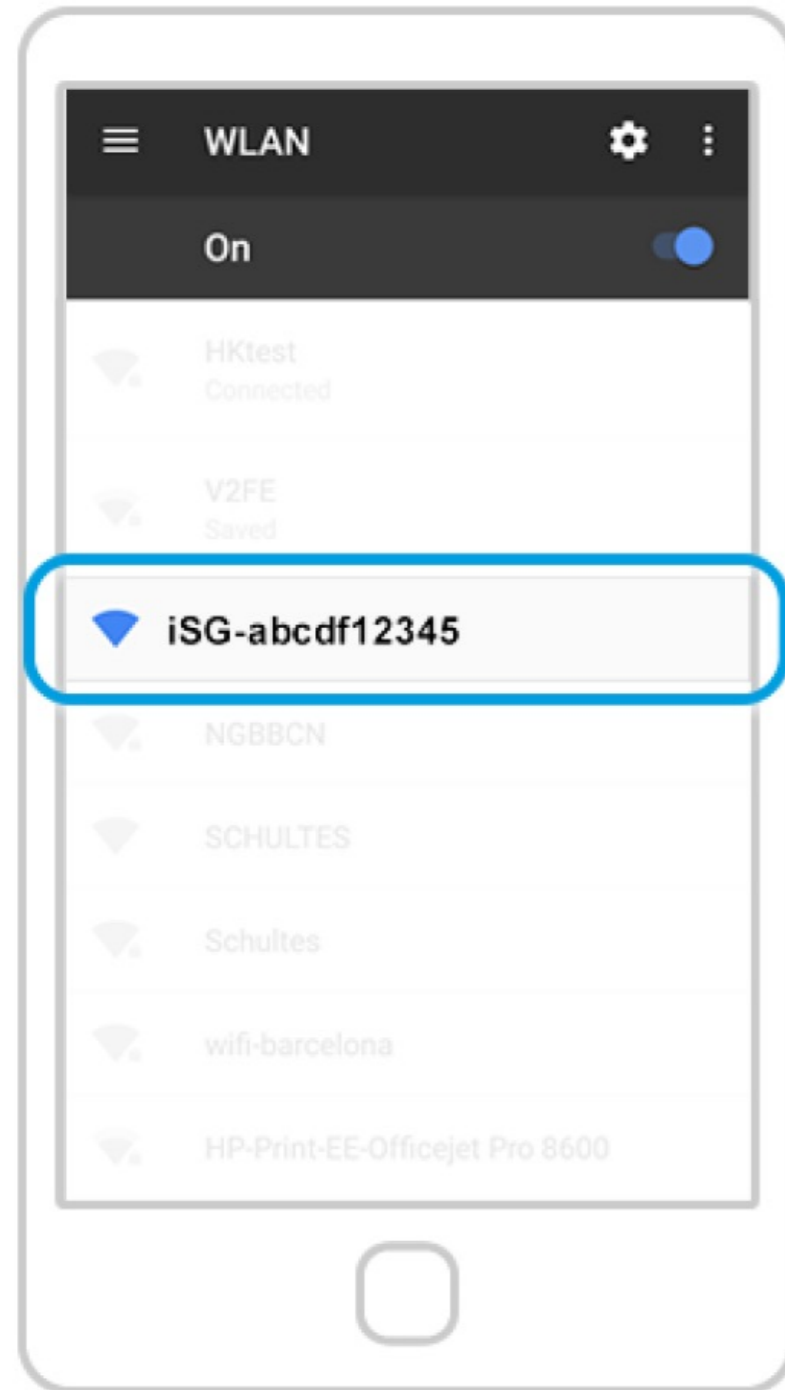

Wählen Sie aus der Liste der verfügbaren WLAN-Netzwerke das Netzwerk, das mit iSG-XXXXXXXXXX anfängt.



Wenn Sie das ISG-Netzwerk nicht finden, überprüfen Sie bitte die Wi-Fi-Verbindungsanzeigen:



Die WLAN-Anzeige blinkt **ROT** und **GRÜN**.  
Bitte setzen Sie das Gerät zurück.

Bitte gehen Sie zu Seite 33

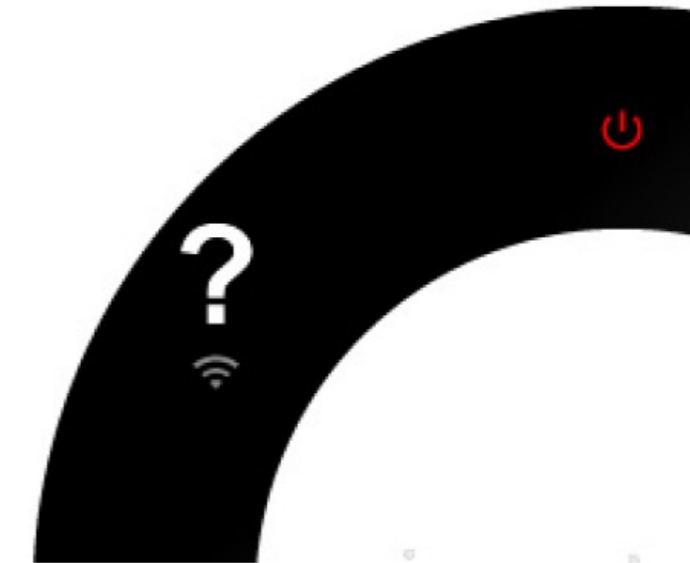

Die WLAN-Anzeige blinkt in einer anderen Farbe. Bitte senden Sie uns eine E-Mail an: [support@ismartgate.com](mailto:support@ismartgate.com)



# ISMARTGATE-PROGRAMMIERUNG (ANDROID)

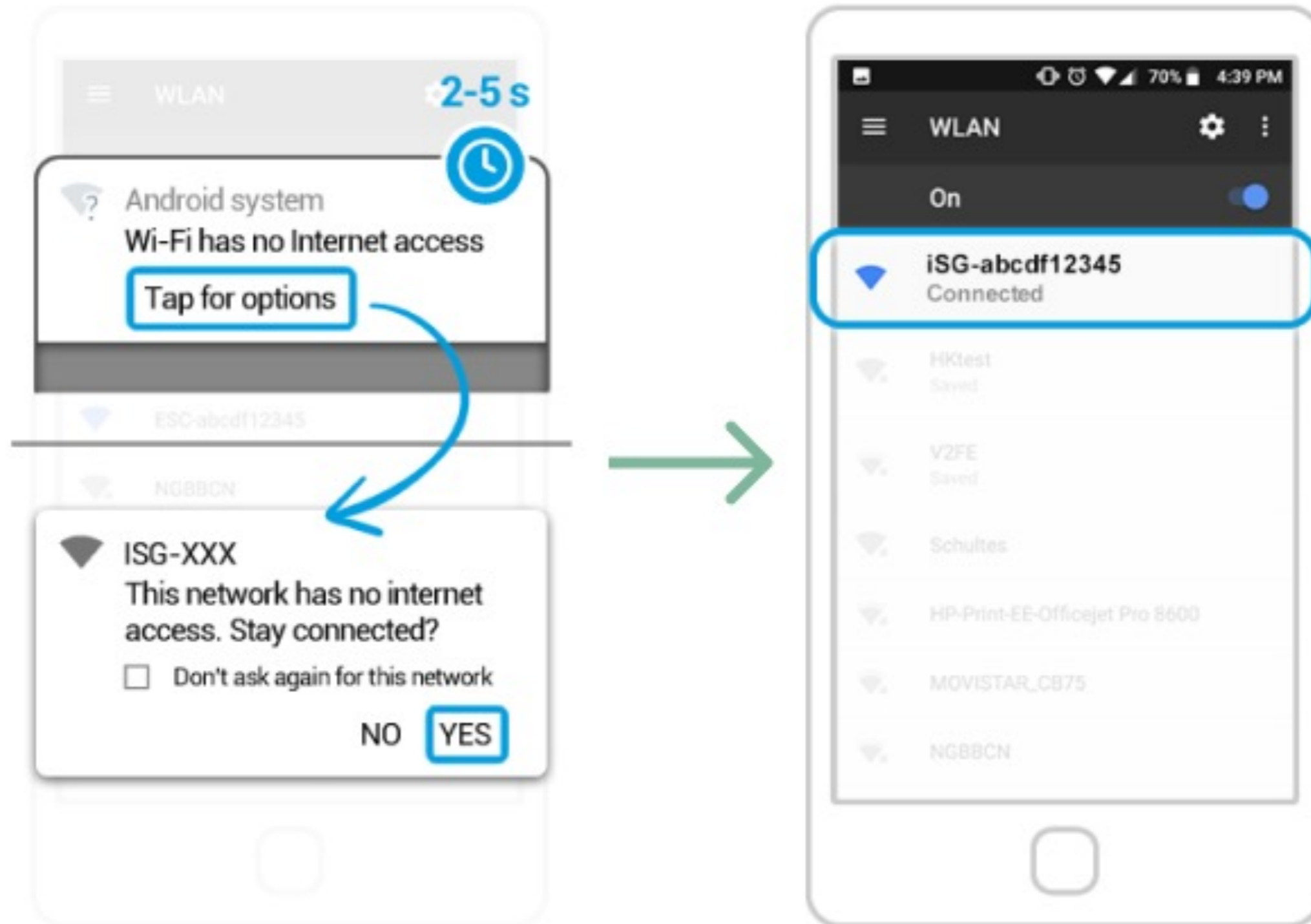

Es erscheint ein „Pop-Up“ mit der Meldung, dass das ISG-Netzwerk keinen Internetzugang hat. Bitte bleiben Sie mit diesem Netzwerk verbunden.

Sie können überprüfen, ob Sie erfolgreich mit dem ISG-Netzwerk verbunden sind, wenn unter dem Netzwerknamen die Meldung „Connected“ (Verbunden) angezeigt wird.

# ISMARTGATE-PROGRAMMIERUNG (ANDROID)

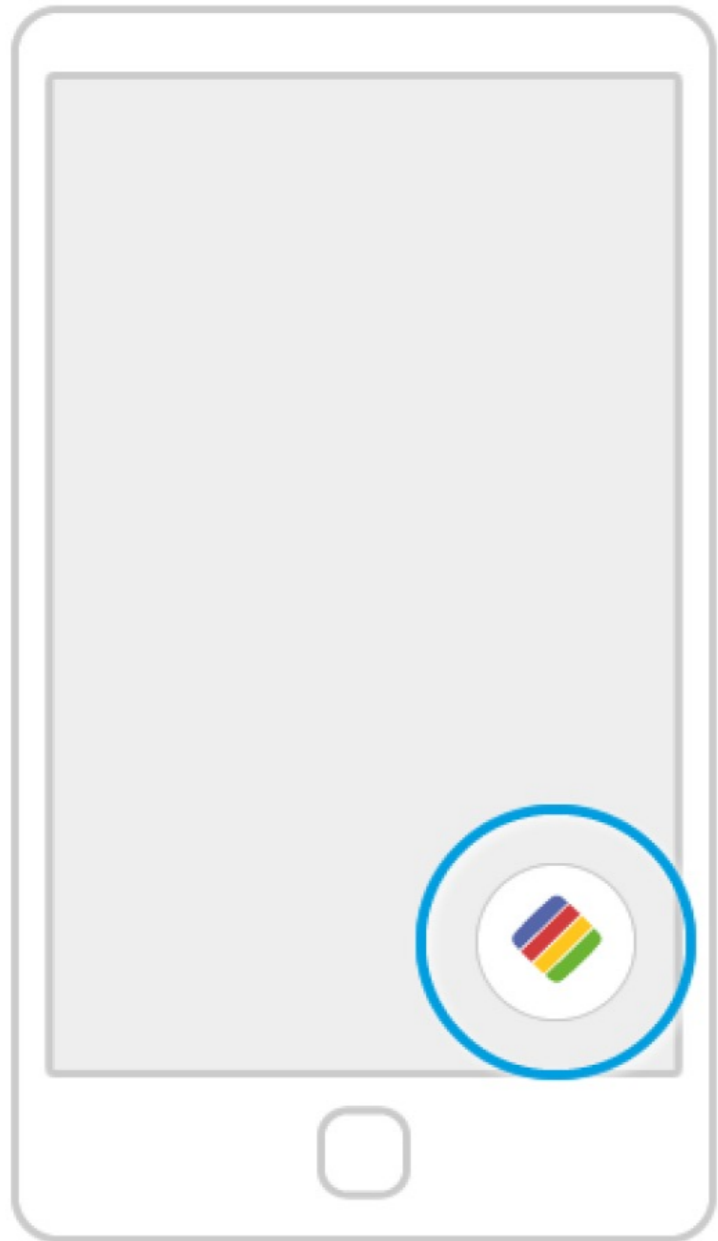

Öffnen Sie Ihre ismartgate-App erneut.

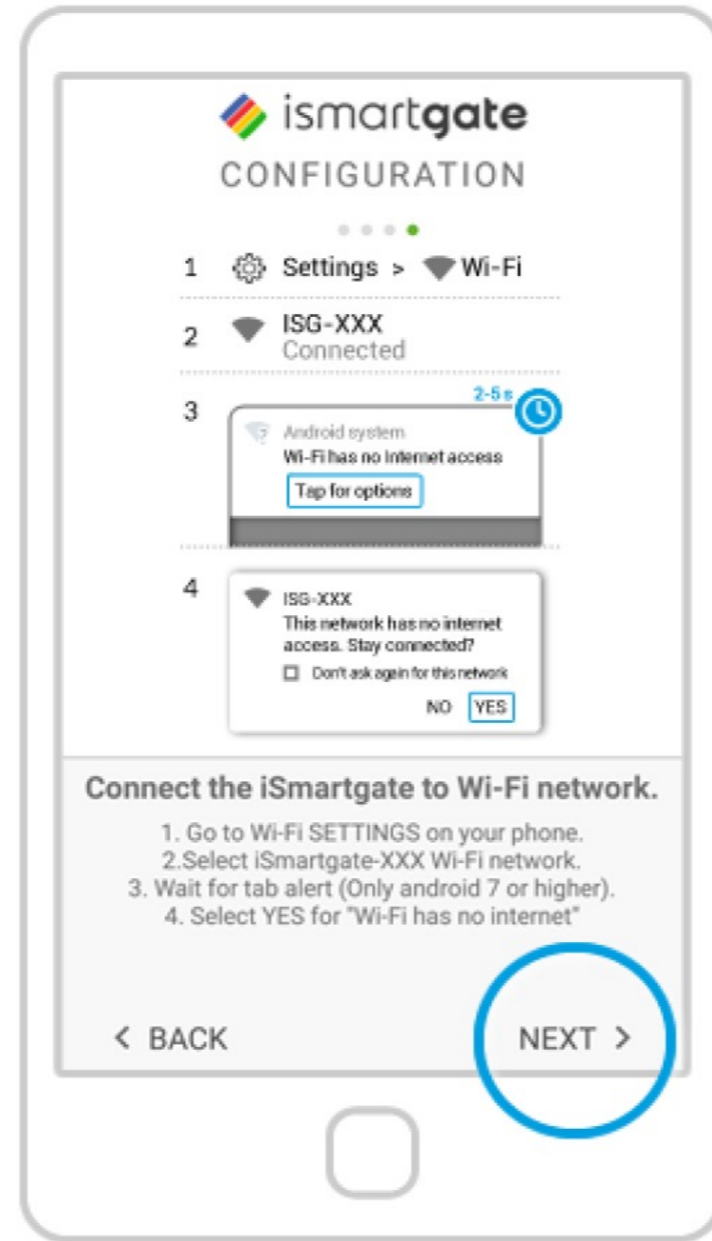

Sie werden zu demselben Schritt zurückkehren, den Sie vor der Verbindung mit dem ISG-Netzwerk ausgeführt haben. Drücken Sie auf „Next“ (Weiter).



Die App sucht nun nach zu verbindenden Geräten. Wenn gefunden, wird das Symbol Ihres ismart-Geräts angezeigt. Klicken Sie darauf.



Wenn Sie das Gerät nicht finden, klicken Sie auf „Refresh“ (Aktualisieren). Wenn es immer noch nicht erscheint, überprüfen Sie bitte die WLAN-Anzeigen.

Wenn die WLAN-Anzeige korrekt ist, gehen Sie bitte zu den WLAN-Einstellungen und wählen Sie **NETZWERK VERGESSEN**

# ISMARTGATE-PROGRAMMIERUNG (ANDROID)

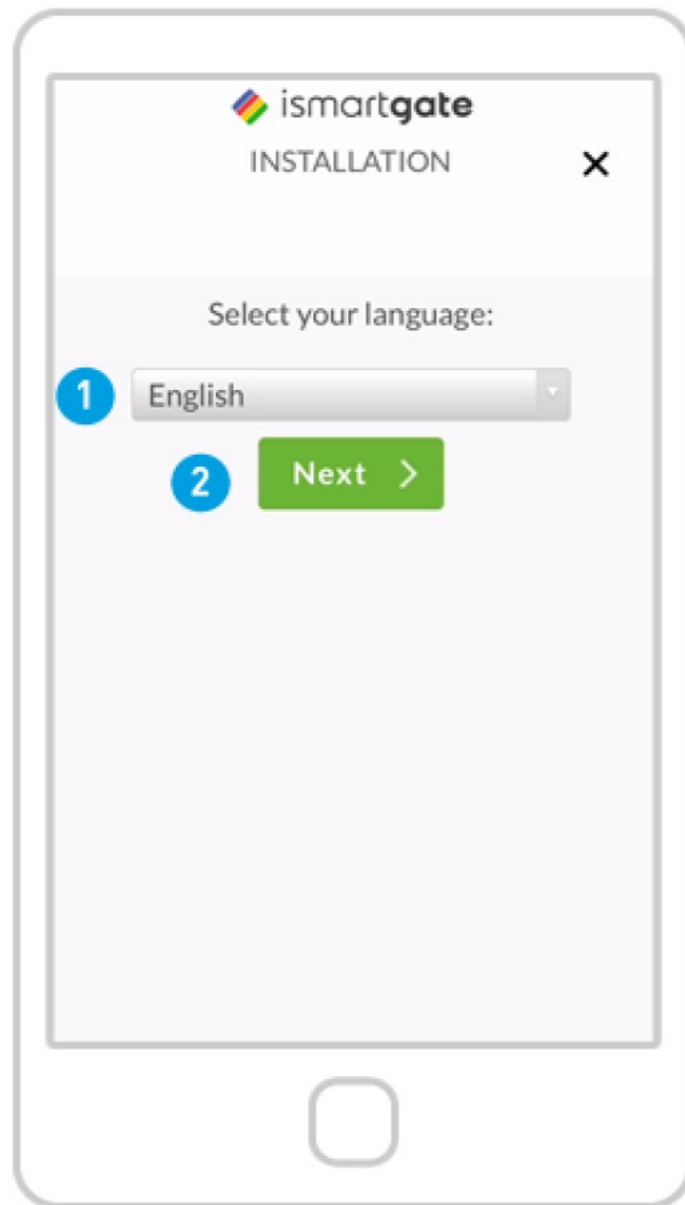

Drücken Sie auf „Start Configuration“ (Konfiguration starten)

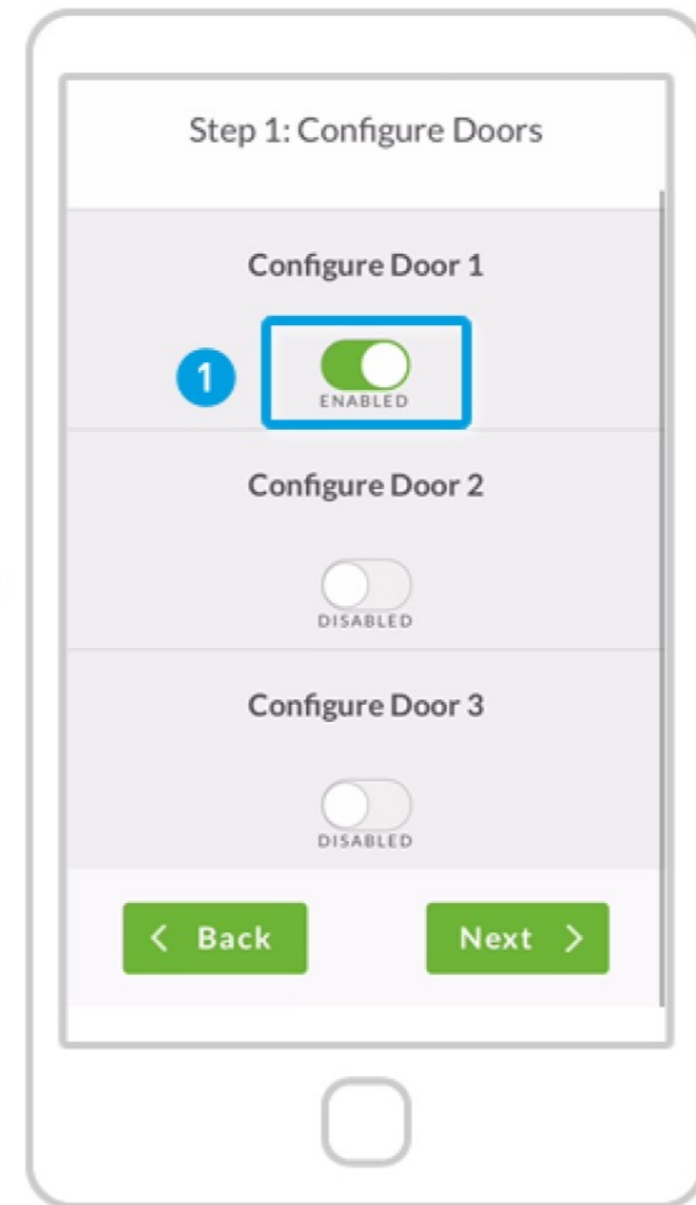

Definieren Sie, wie viele Tore Sie steuern möchten:

1. Starten Sie mit „Configure Door 1“ (Tor 1 konfigurieren)
2. Scrollen Sie nach unten

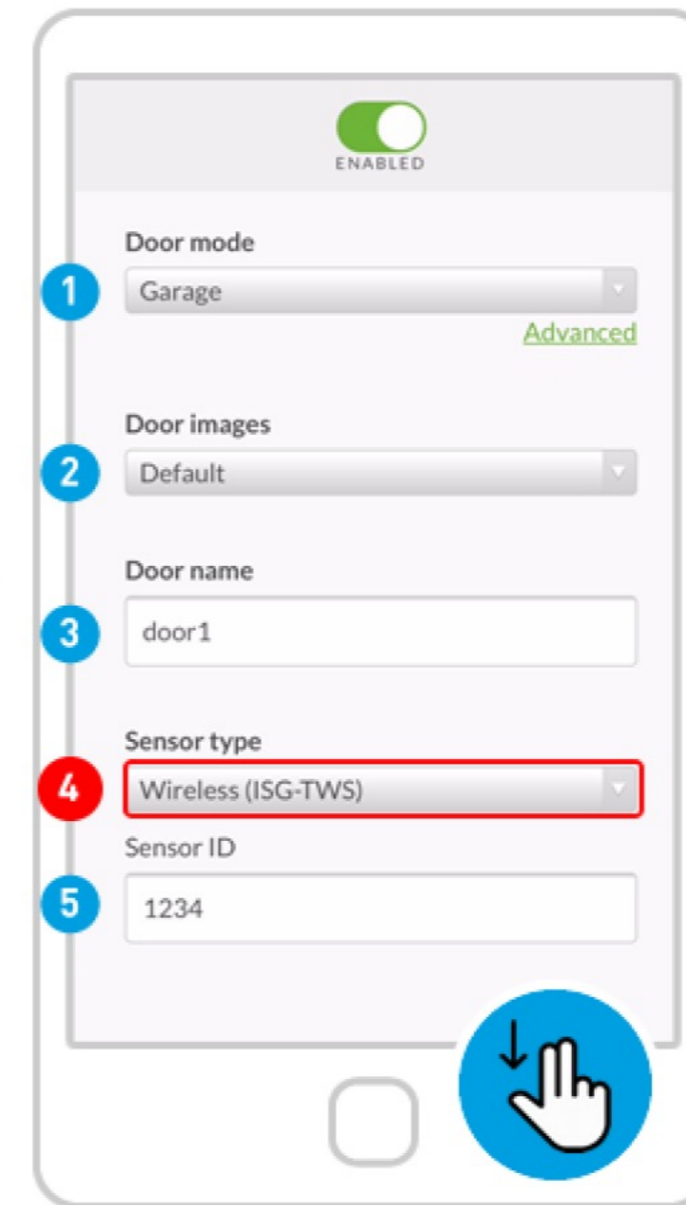

Füllen Sie die folgenden Felder aus:

1. Door mode (Tormodus): Garage / Gate (Garagentor / anderes Tor)
2. Door images (Torabbildungen): Default / Custom (Standard / Benutzerdefiniert). Sie können Bilder von Ihrem geöffneten / geschlossenen Garagentor hochladen.
3. Door name (Torname)

4. Sensor type (Sensortyp)  
Gewissenhaft überprüfen!

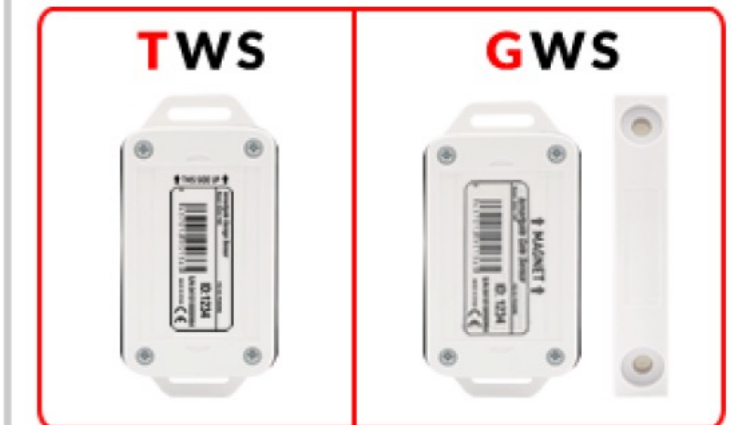

5. Sensor-ID.  
Dann scrollen Sie nach unten



# ISMARTGATE-PROGRAMMIERUNG (ANDROID)

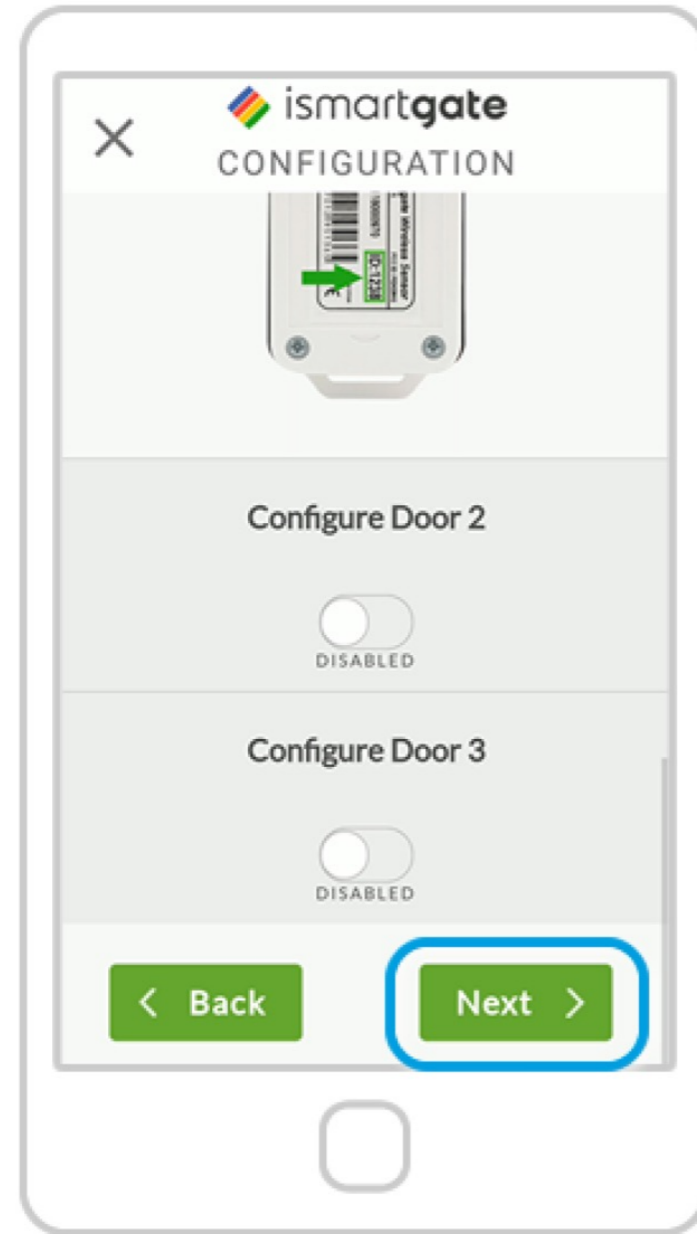

Drücken Sie nach dem Scrollen bis unten auf „Next“ (Weiter).



Hinweis: Vergessen Sie nicht, das zweite oder dritte Tor zu aktivieren, falls Sie sie benötigen.

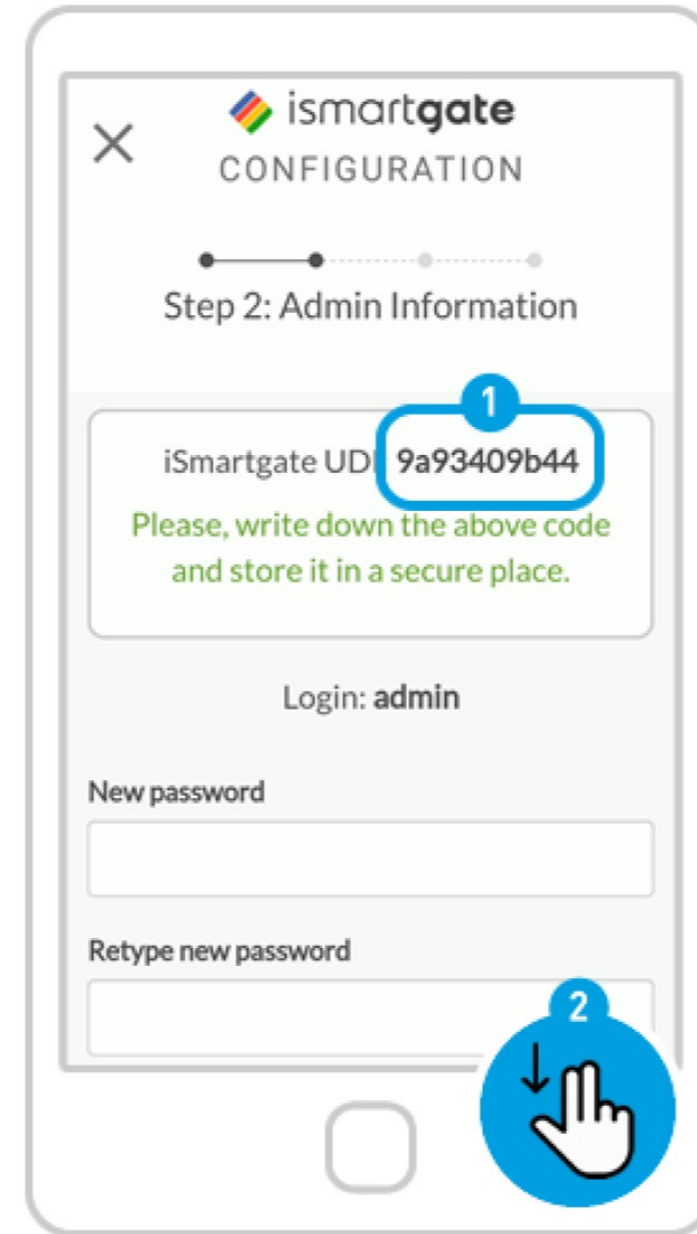

Definieren Sie Ihre Einstellungen als „Admin“ des Geräts:

1. Notieren Sie sich Ihre UDI an einem sicheren Ort.
2. Scrollen Sie nach unten.

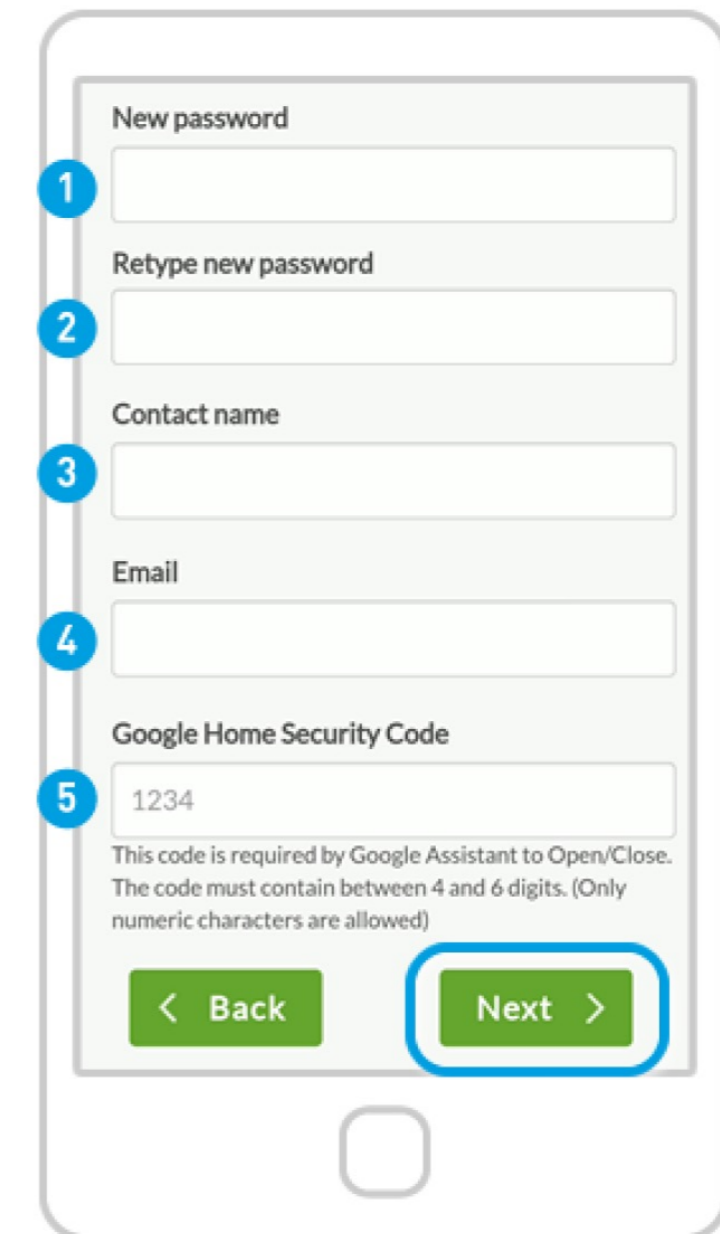

Füllen Sie die folgenden Felder aus:

Wählen Sie ein Google Home Security Code aus, um das Tor mit Google Assistant zu aktivieren (obligatorisch). Notieren Sie dies an einem sicheren Ort. Dieser Code existierte vor diesem Moment NICHT.

Klicken Sie auf „Next“ (Weiter).



# ISMARTGATE-PROGRAMMIERUNG (ANDROID)

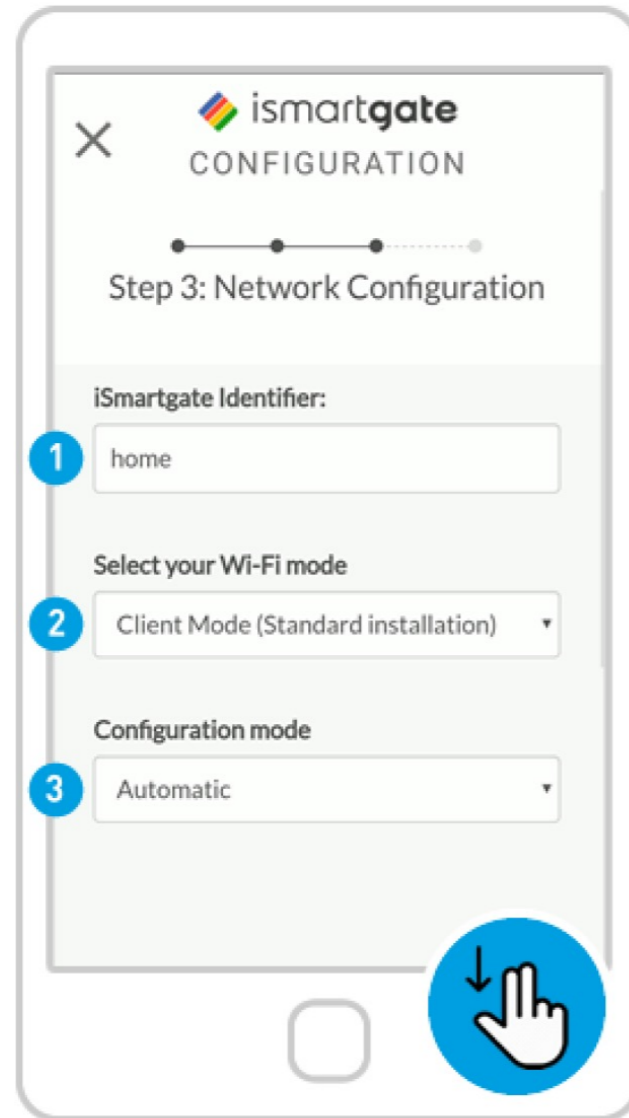

Füllen Sie die folgenden Felder aus:

1. Geben Sie Ihren bevorzugten Namen für das ismartgate-Gerät ein (er kann später geändert werden)
2. **Wi-Fi Mode (WLAN-Modus):** Client Mode (Client-Modus): zum Herstellen einer Verbindung zu Ihrem Heim-WLAN-Netzwerk / Stand Alone (Eigenständig): damit das ismart-Gerät ein eigenes WLAN-Netzwerk erstellt
3. **Automatic (automatisch):** empfohlen / Manual (manuell): um die Informationen Ihres WLAN-Netzwerks manuell einzugeben

Scrollen Sie nach unten.

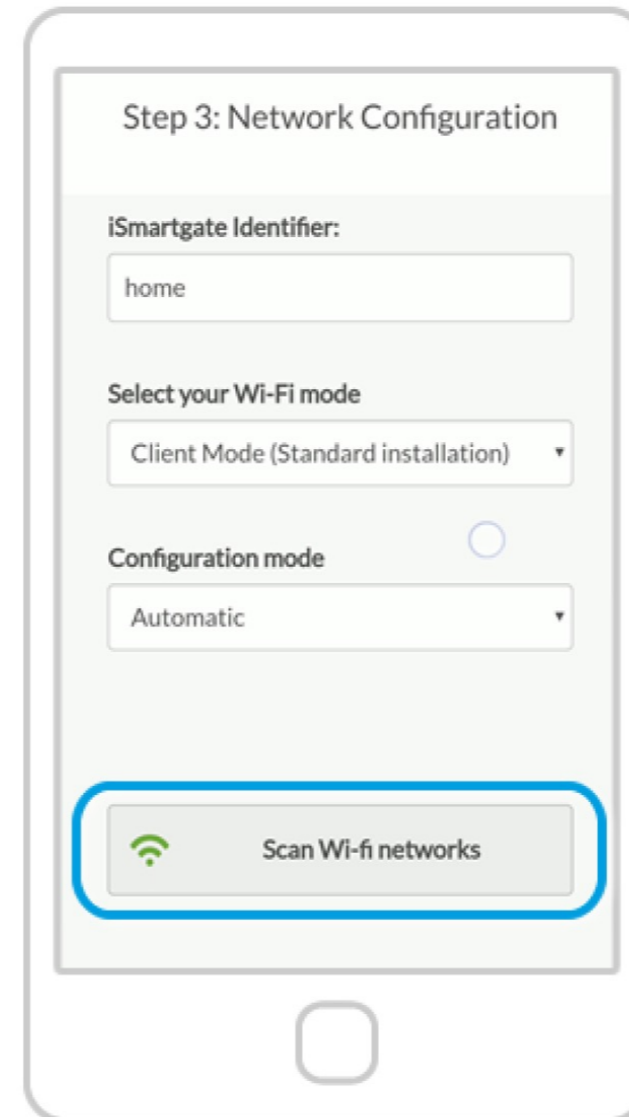

**HINWEIS: Drücken Sie noch nicht auf Weiter.**

Drücken Sie auf „Scan Wi-Fi Networks“ (WLAN-Netzwerke durchsuchen), wenn Sie die Option „Automatic“ (empfohlen) ausgewählt haben.

Warten Sie, bis die Liste der verfügbaren WLAN-Netzwerke angezeigt wird.

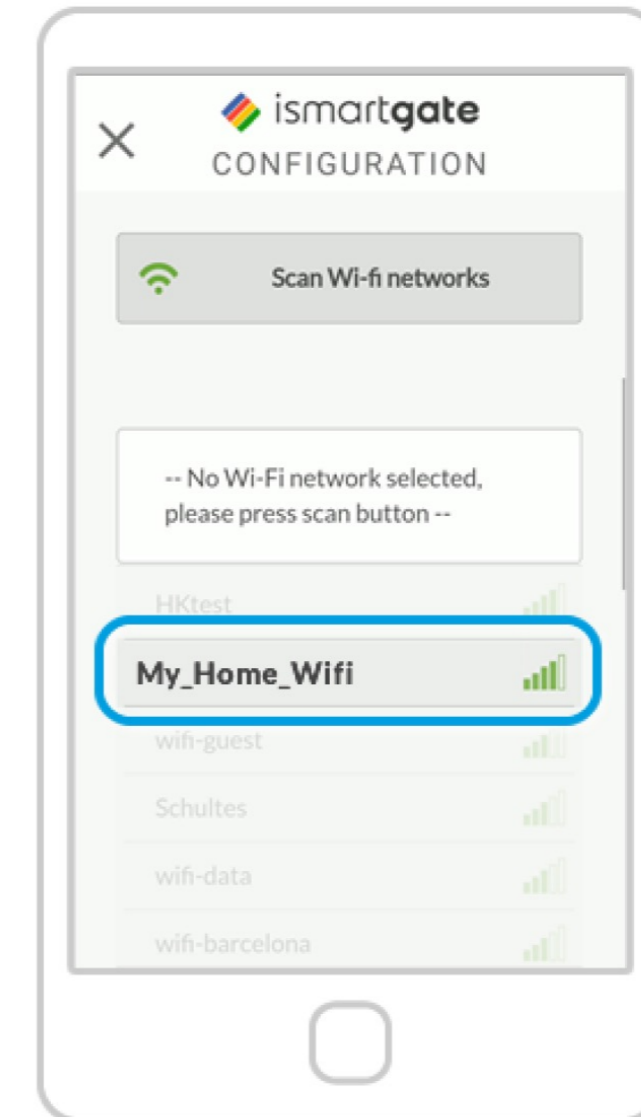

Wählen Sie in der Liste der verfügbaren WLAN-Netzwerke Ihr WLAN-Heimnetzwerk aus (das Netzwerk, mit dem ismart-Gerät verbunden werden soll). Bitte beachten Sie, dass es sich um ein **2,4-GHz-Netzwerk** handeln muss.



Wir empfehlen nachdrücklich, nur das WLAN mit der Farbe „grün“ zu wählen. Erscheint Ihr WLAN in „rot“, versuchen Sie bitte, das Signal zu verbessern.

# ISMARTGATE-PROGRAMMIERUNG (ANDROID)

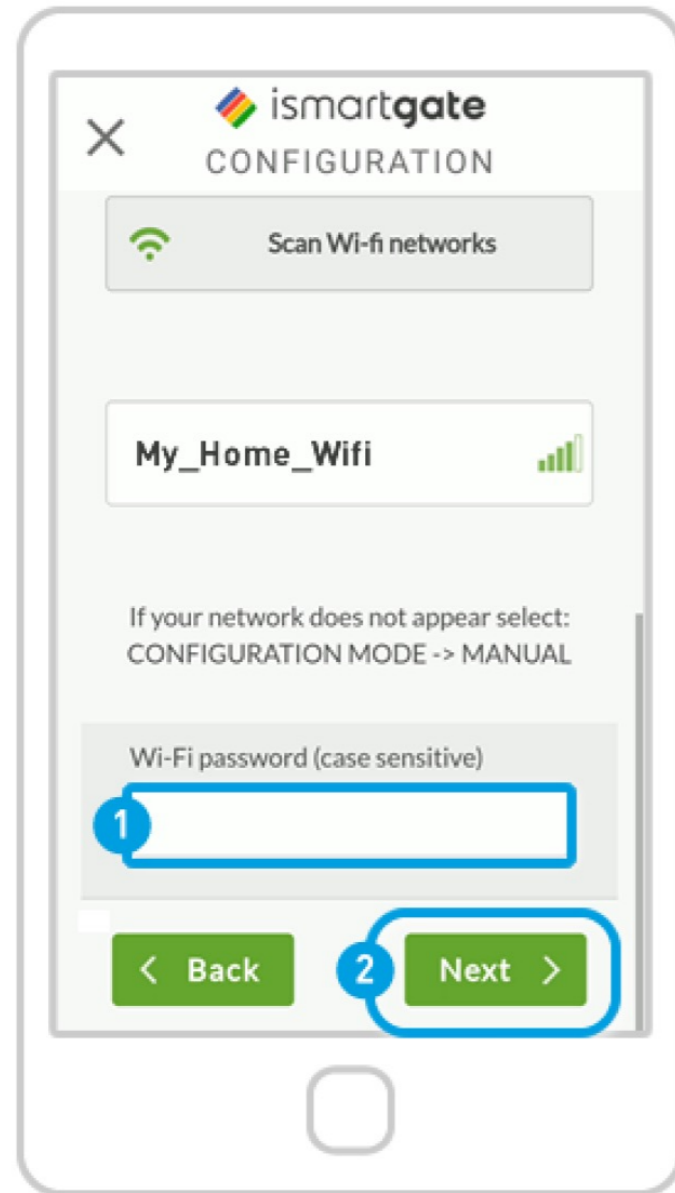

1. Geben Sie nach Auswahl des WLAN-Netzwerks das Kennwort Ihres WLAN-Netzwerks ein.
2. Drücken Sie auf „Next“ (Weiter).

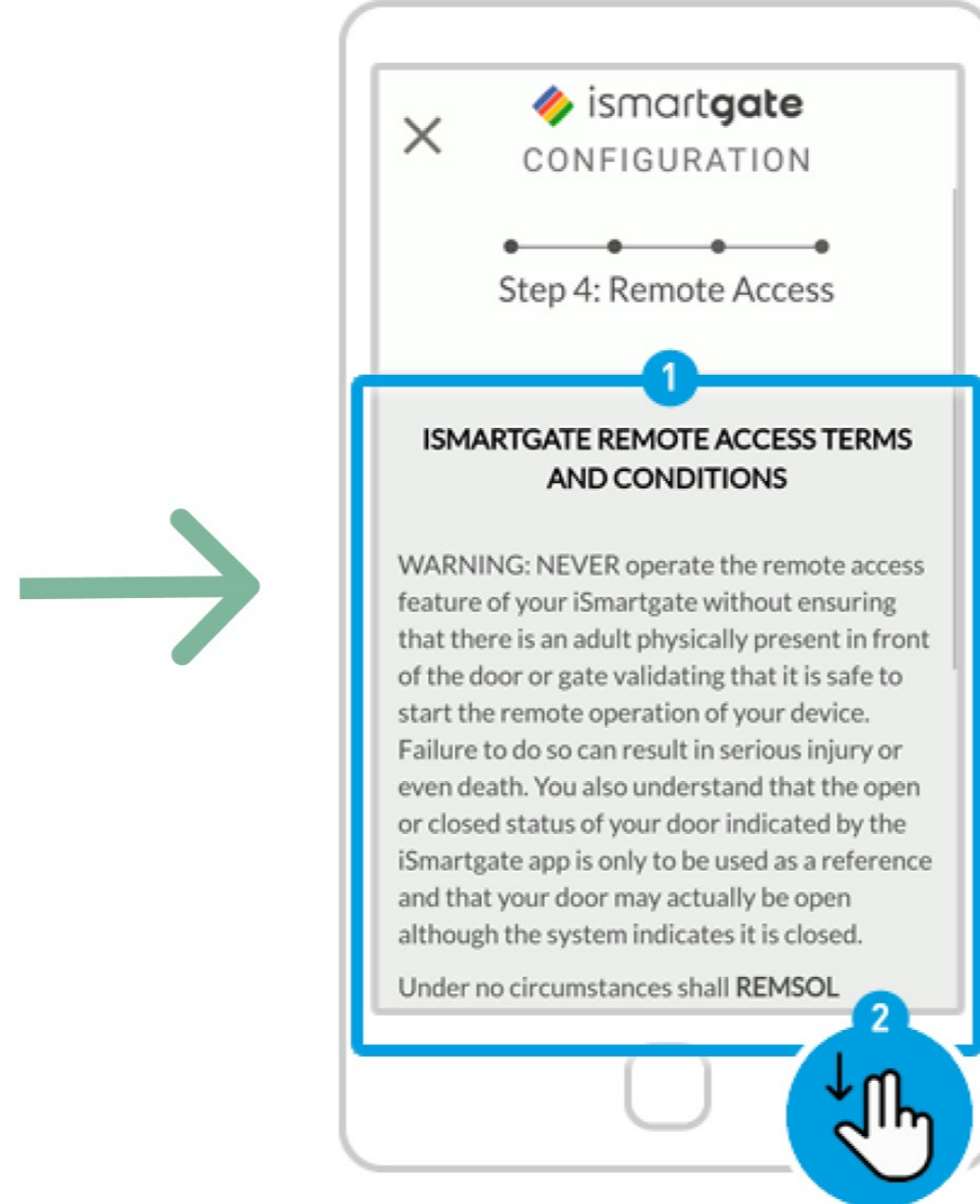

- Durch den Fernzugriff können Sie Ihr ismartgate-Gerät von überall mit einem Smartphone, Tablet, PC und einer Apple Watch bedienen:
1. Lesen Sie die Bedingungen.
  2. Scrollen Sie nach unten.

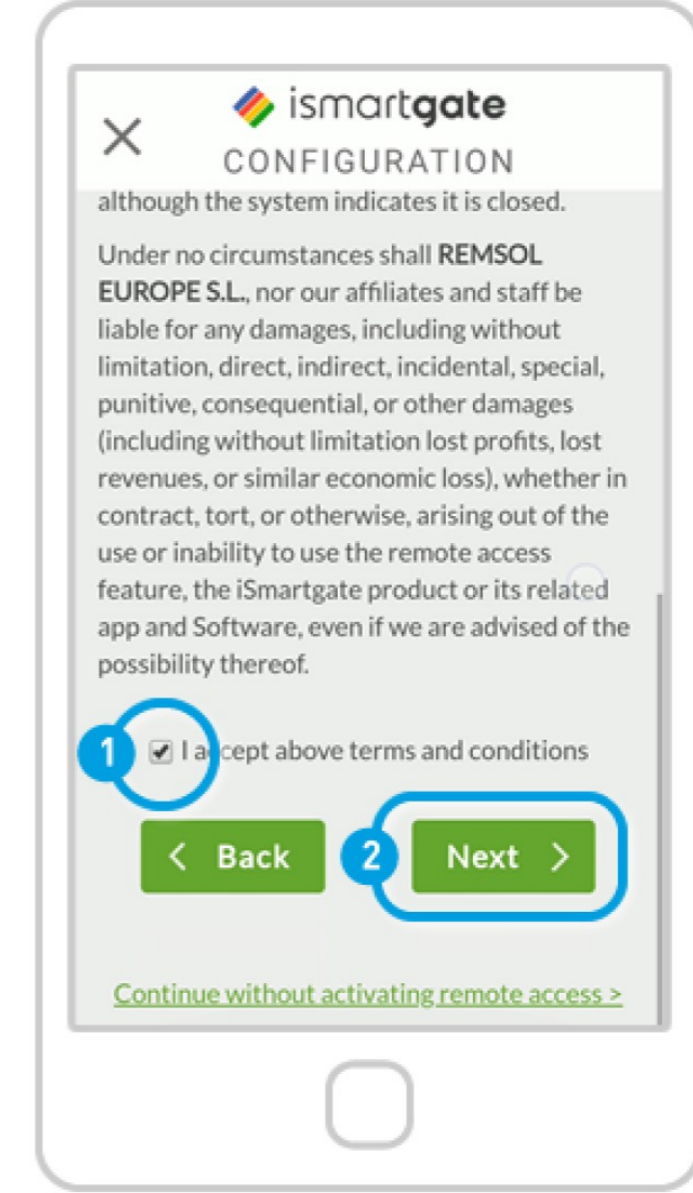

1. Akzeptieren Sie die „Terms & Conditions“ (Bedingungen), um den Fernzugriff zu aktivieren.
2. Drücken Sie auf „Next“ (Weiter).

  
**Bitte beachten Sie, dass es 10 Minuten dauert, bis der Fernzugriff zur Nutzung verfügbar ist.**

# ISMARTGATE-PROGRAMMIERUNG (ANDROID)

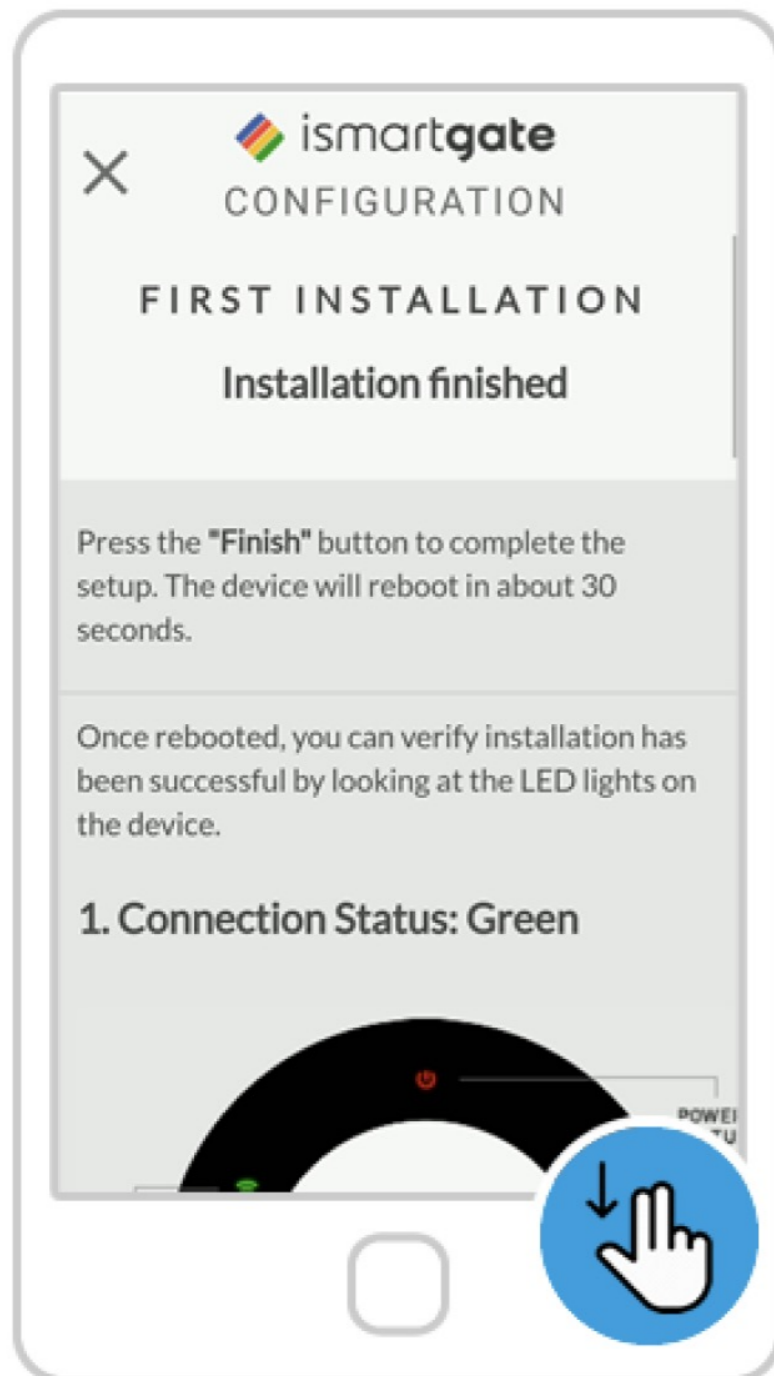

Scrollen Sie nach unten und überprüfen Sie die Farbe der Verbindungsanzeige Ihres ismartgate-Geräts.

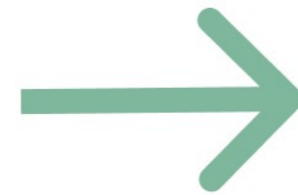

1. Lesen Sie die 4 möglichen Optionen des „Verbindungsstatus“ für das Gerät.  
2. Drücken Sie auf „Finish“ (Beenden).



Das Gerät wird jetzt neu starten. Warten Sie ca. 2 Minuten. **Stellen Sie in der Zwischenzeit sicher, dass Sie mit demselben WLAN-Netzwerk verbunden sind wie das ismart-Gerät.**



# ISMARTGATE-PROGRAMMIERUNG (ANDROID)

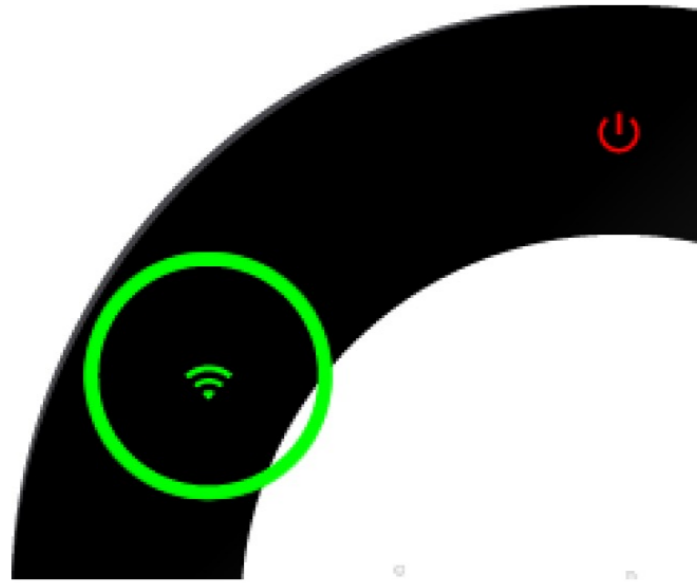

Das Gerät ist erfolgreich mit dem ausgewählten WLAN-Netzwerk verbunden und verfügt über eine Internetverbindung.

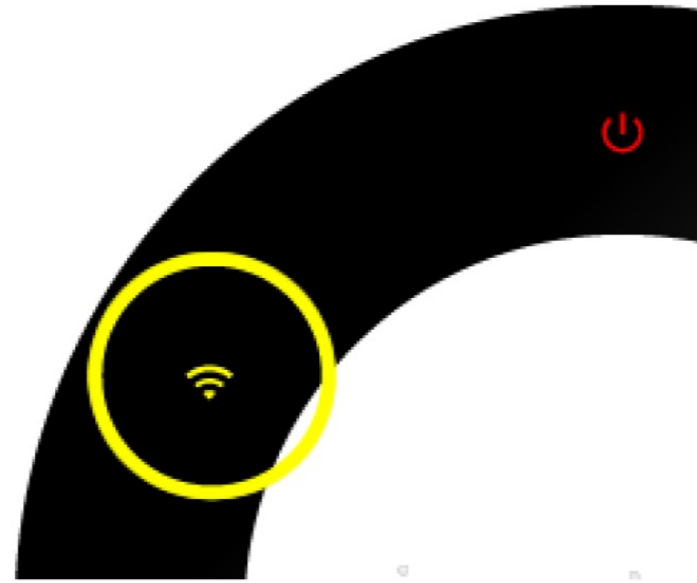

Das Gerät ist erfolgreich mit dem ausgewählten WLAN-Netzwerk verbunden, verfügt jedoch nicht über eine Internetverbindung.

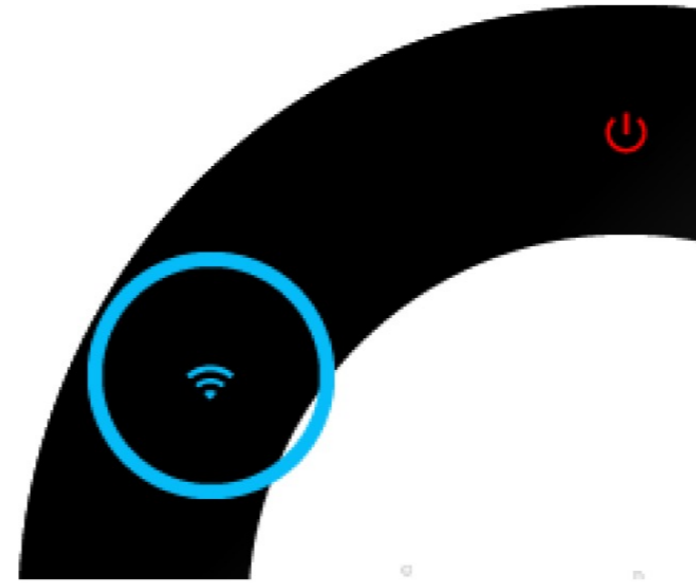

Das Gerät wurde im Access Point-Modus (Standalone) eingerichtet.



Alle 10 Minuten überprüft das Gerät automatisch, ob eine Internetverbindung besteht.

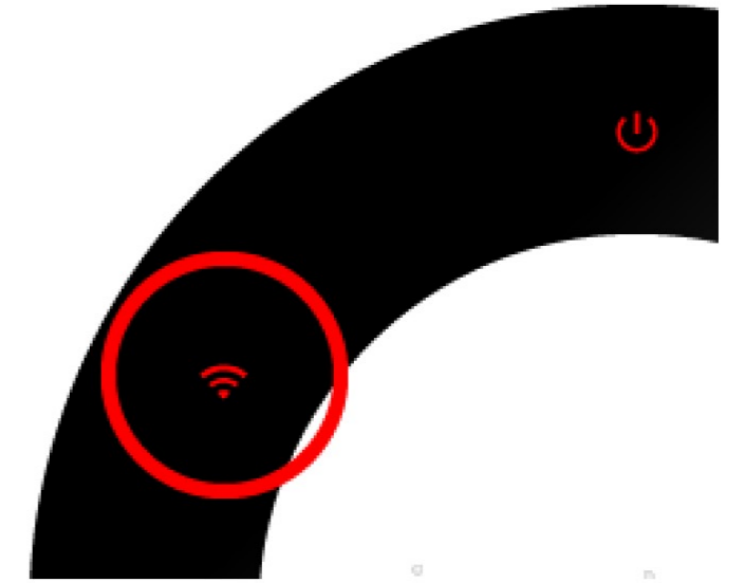

Das Gerät kann keine Verbindung zum ausgewählten WLAN-Netzwerk herstellen (das WLAN-Passwort ist möglicherweise falsch oder das WLAN-Signal ist nicht stark genug).

Bitte gehen Sie zu Seite 33

Bitte gehen Sie zu Seite 53



# ISMARTGATE-PROGRAMMIERUNG (ANDROID)



Gehen Sie auf Ihrem Telefon zu Einstellungen.

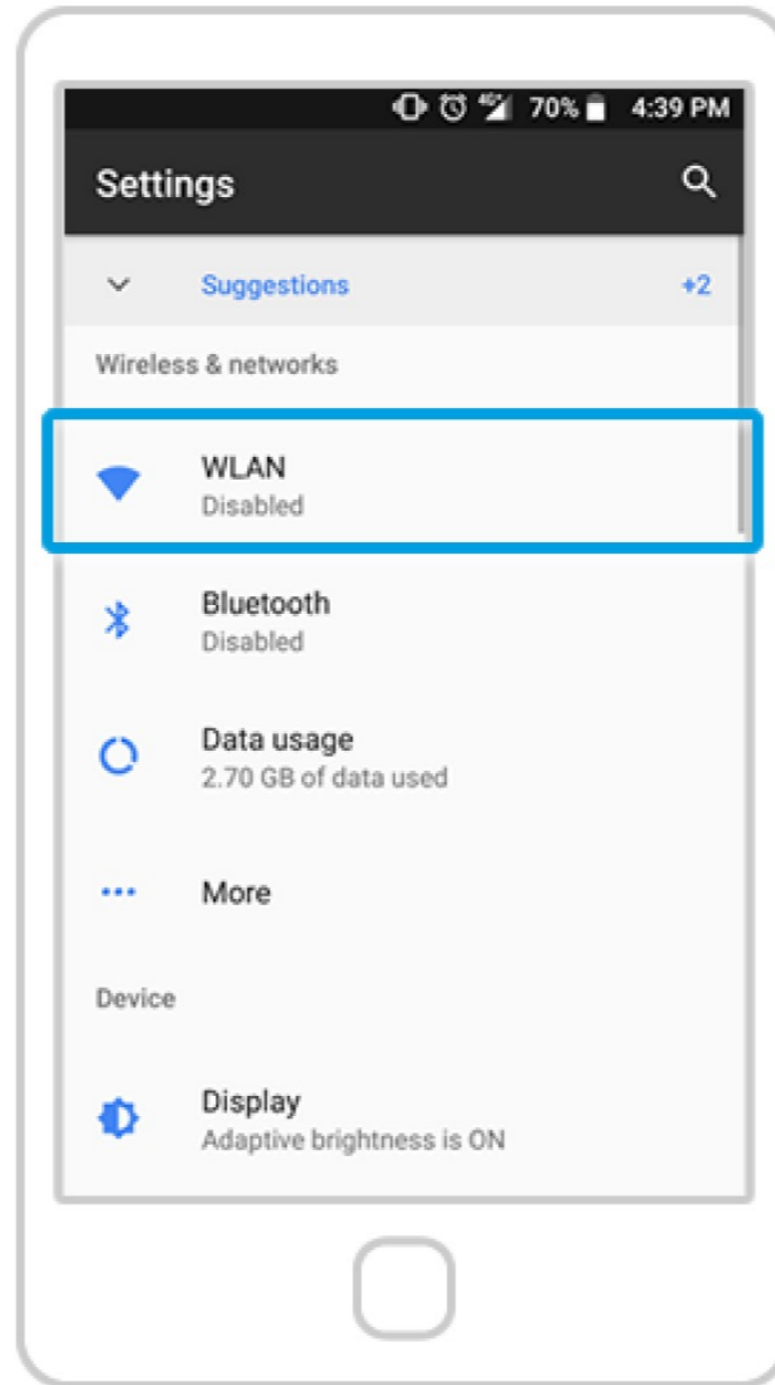

Wählen Sie die „Wi-Fi“ (oder WLAN) -Einstellungen.

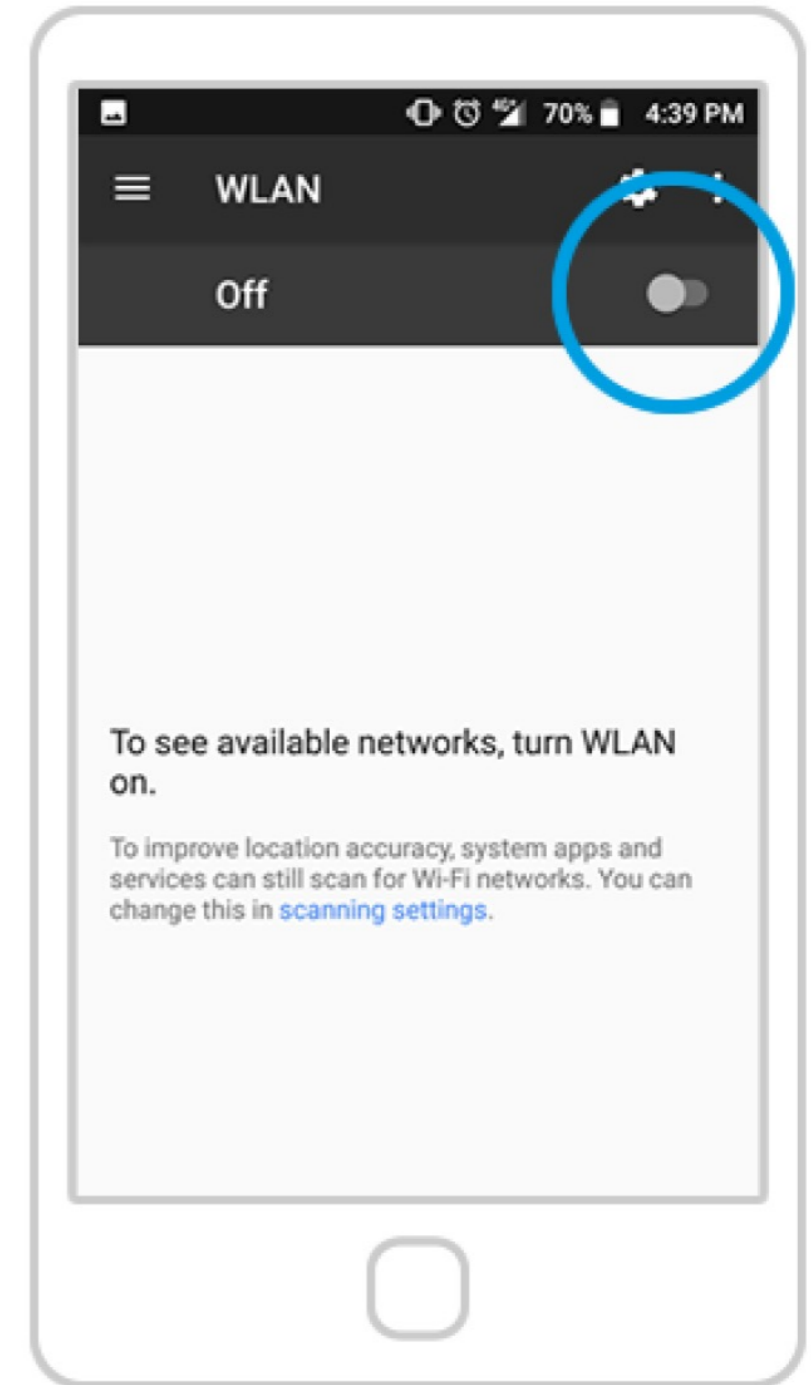

Aktivieren Sie die „Wi-Fi“ -Einstellungen auf Ihrem Telefon, falls Sie dies noch nicht getan haben.

# ISMARTGATE-PROGRAMMIERUNG (ANDROID)

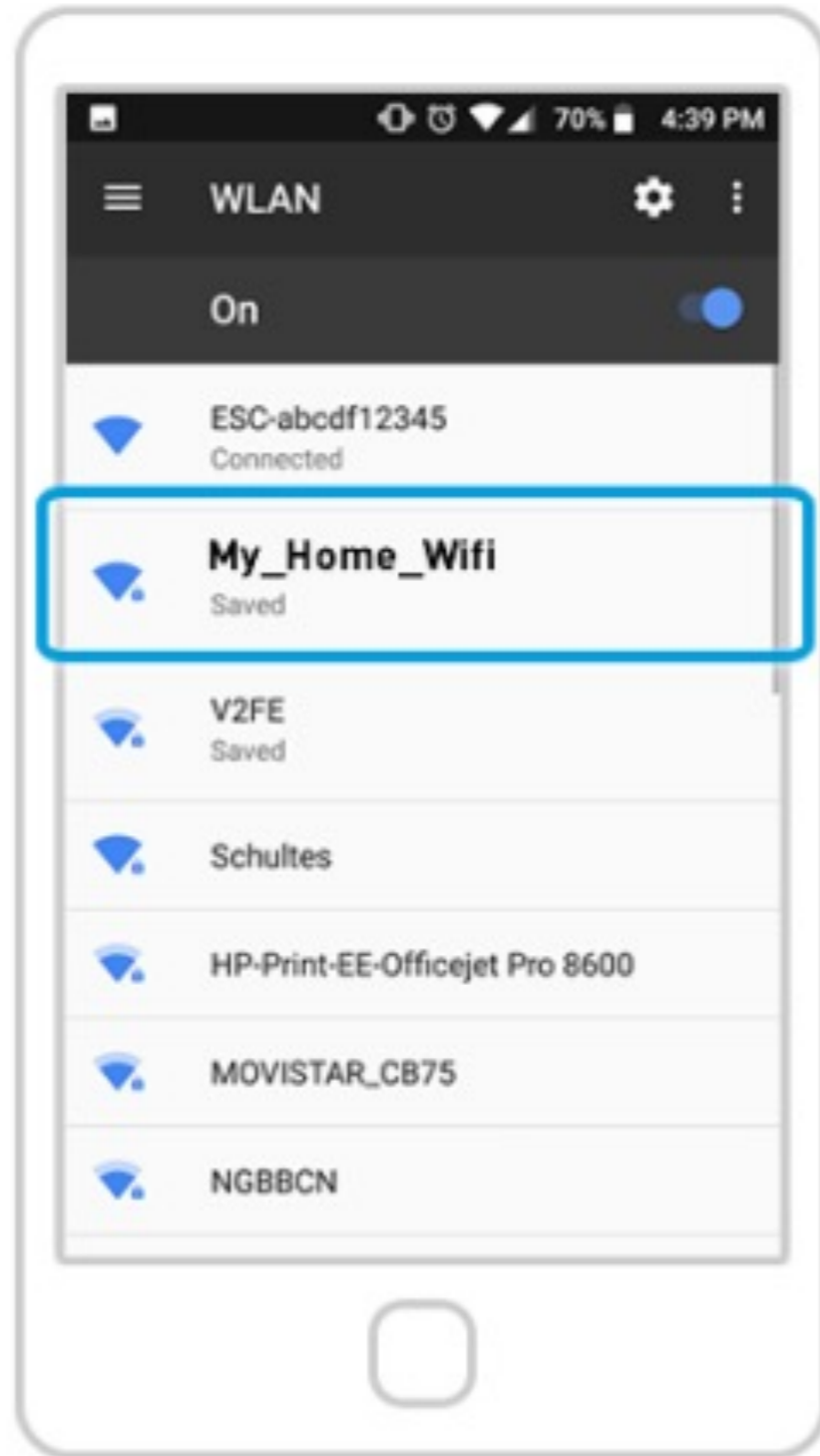

Wählen Sie aus der Liste der verfügbaren WLAN-Netzwerke das aus, mit dem Sie das ismart-Gerät bereits verbunden haben.

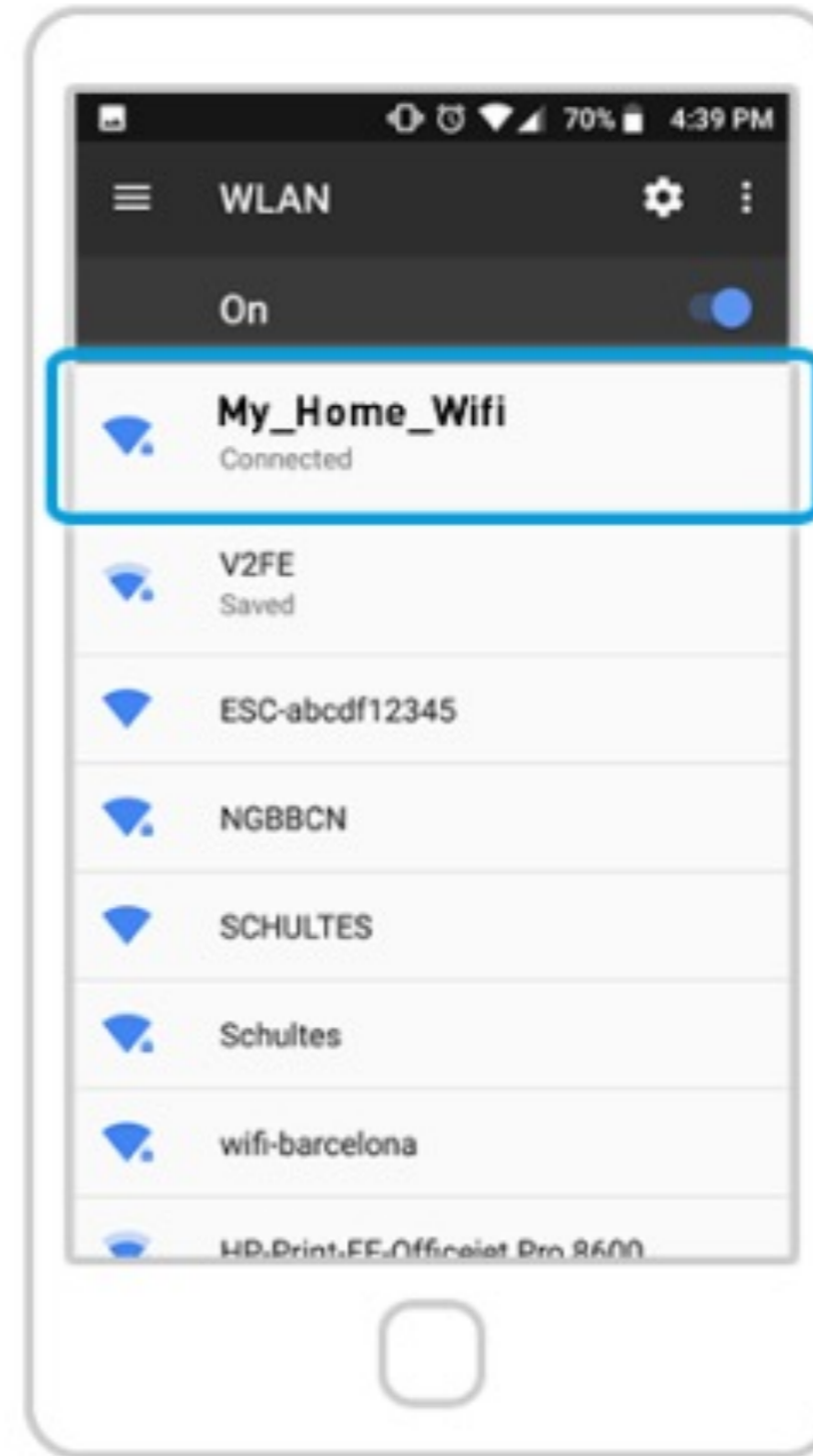

Überprüfen Sie, ob Sie erfolgreich mit diesem Netzwerk verbunden sind. Suchen Sie dazu unter den Netzwerknamen nach der Meldung „Connected“ (verbunden).

# ISMARTGATE-PROGRAMMIERUNG (ANDROID)

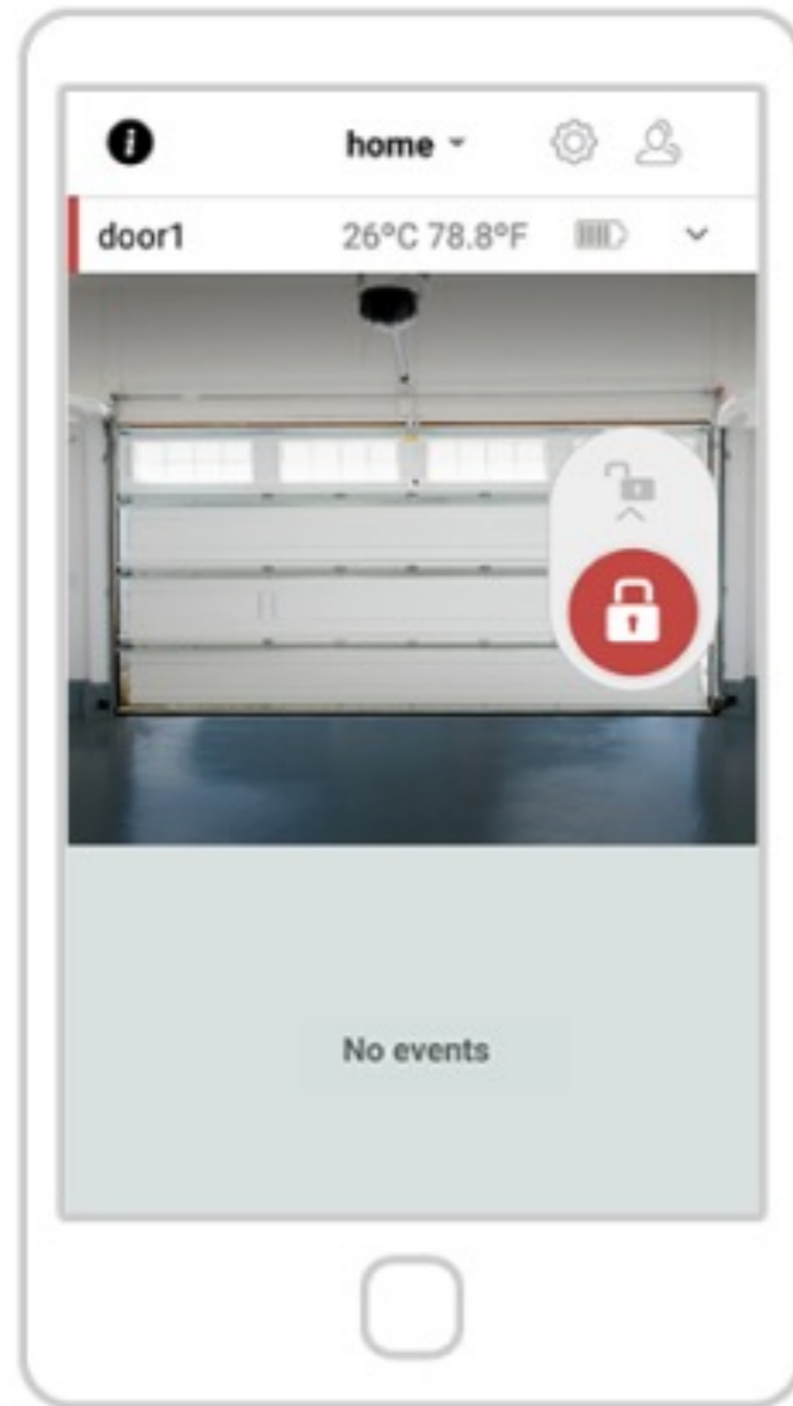

Wenn Sie den obigen Bildschirm sehen, ist Ihr ismart-Gerät erfolgreich mit Ihrem WLAN-Netzwerk verbunden.



Wenn Sie das obige Bild sehen, bedeutet dies, dass das ismart-Gerät keine Verbindung zu Ihrem Smartphone herstellt.  
Bitte gehen Sie zu Seite 33

# ISMARTGATE-PROGRAMMIERUNG (ANDROID)

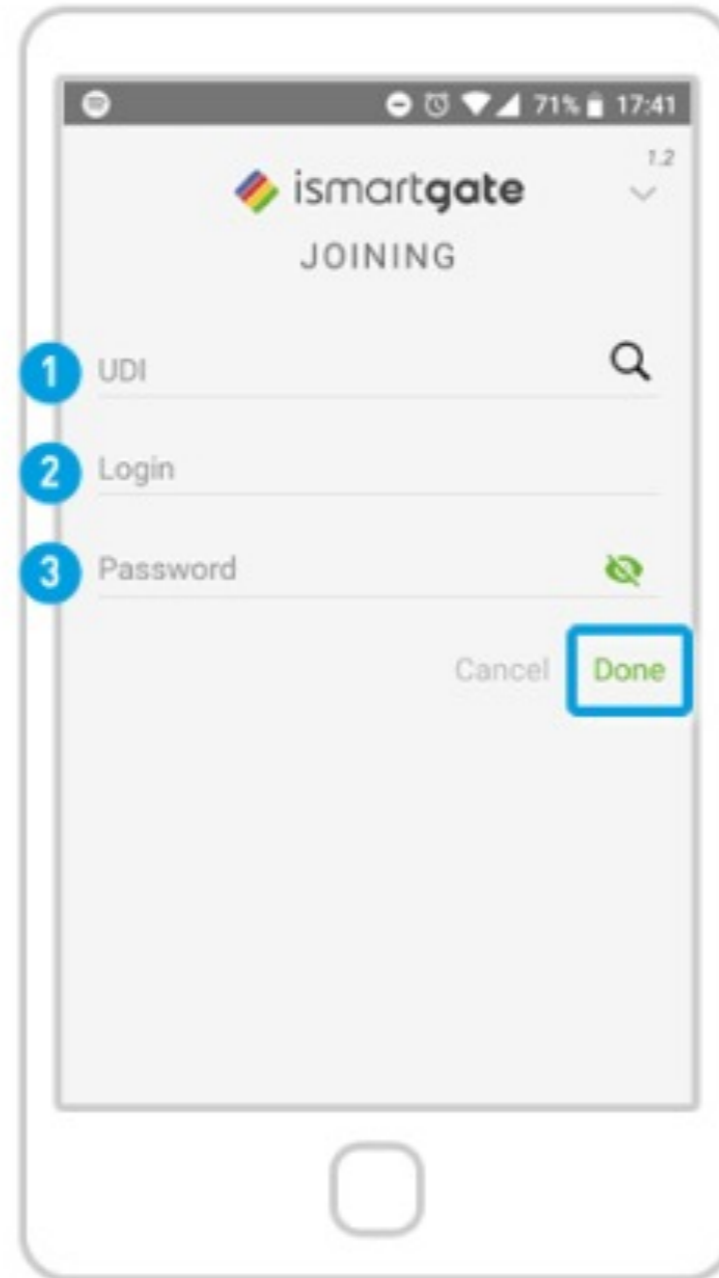

Wenden Sie sich an Ihren ismart-Administrator, um Folgendes anzufordern:

- 1) UDI
- 2) Login (Standard ist admin)
- 3) Passwort (Standard ist leer)

Sobald Sie diese Anmeldeinformationen haben, drücken Sie auf „Done“ (fertig).



Warten Sie, bis Ihr Telefon eine Verbindung mit Ihrem ismart-Gerät hergestellt hat.



# ISMARTGATE-PROGRAMMIERUNG (ANDROID)

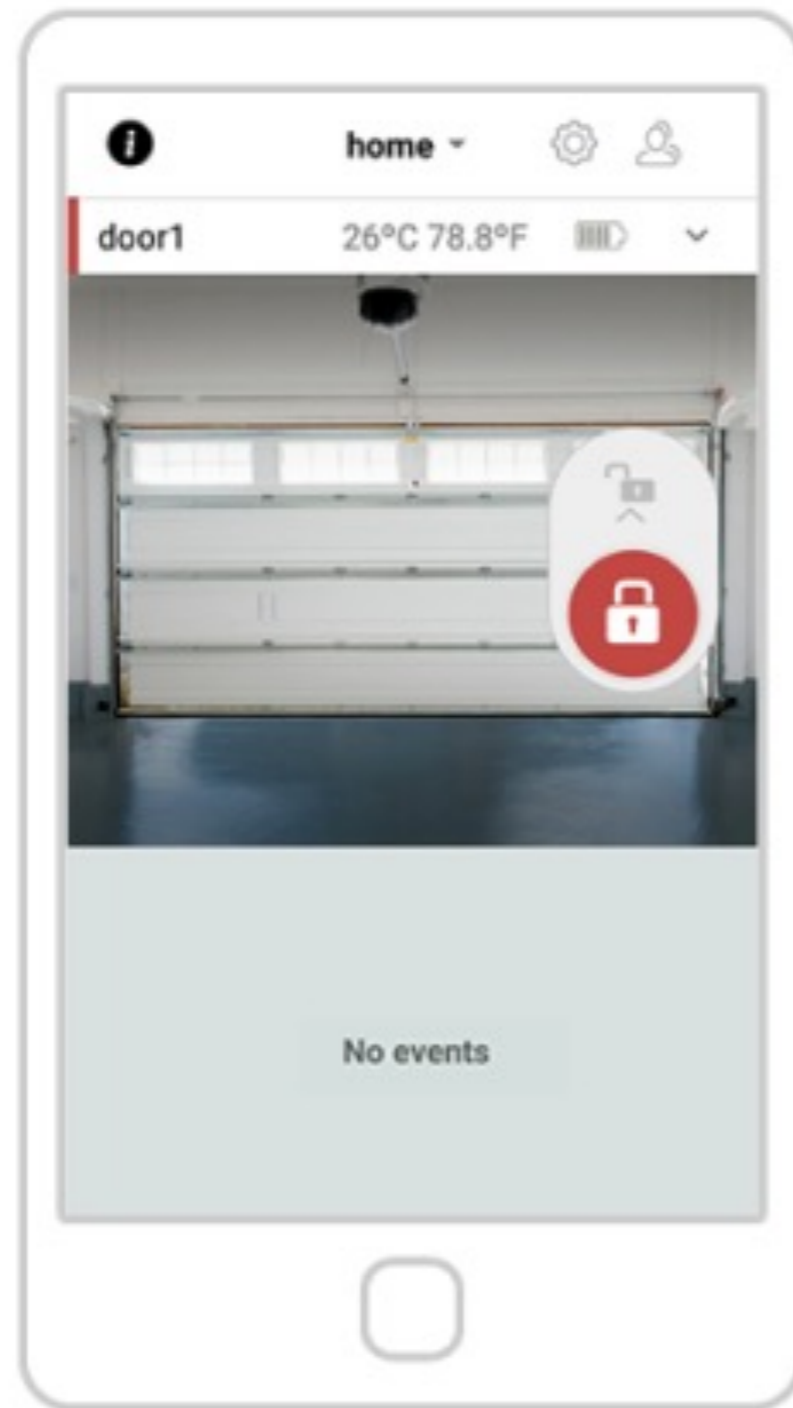

Wenn Sie den obigen Bildschirm sehen, ist Ihr ismart-Gerät erfolgreich mit Ihrem WLAN-Netzwerk verbunden.



Wenn Sie das obige Bild sehen, bedeutet dies, dass das ismart-Gerät keine Verbindung zu Ihrem Smartphone herstellt.  
Bitte gehen Sie zu Seite 33

# Installation in der Garage





# INSTALLATION IN DER GARAGE



## Garagentoröffner

Wir empfehlen, das ismartgate-Gerät direkt an Ihren Garagentoröffner per Kabel anzuschließen, wenn Sie keine Wandtaster haben oder wenn sich die Steckdosen nicht in der Nähe der Wandtaster befinden.

Bitte gehen Sie zu Seite 60



## Wandtaster

Wir empfehlen, das ismartgate-Gerät an Ihren Wandtaster per Kabel anzuschließen, wenn sich eine Steckdose in der Nähe befindet (näher als 1 m).

Bitte gehen Sie zu Seite 62

# INSTALLATION DES GARAGENMOTORS

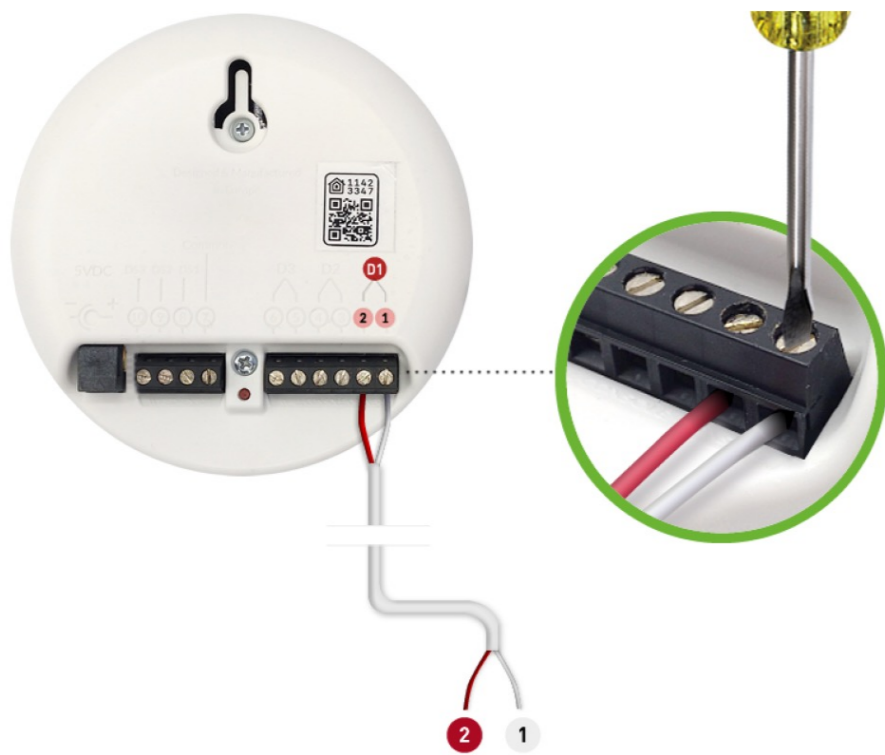

Installation für 1 Tor



Installation für 2 Tore

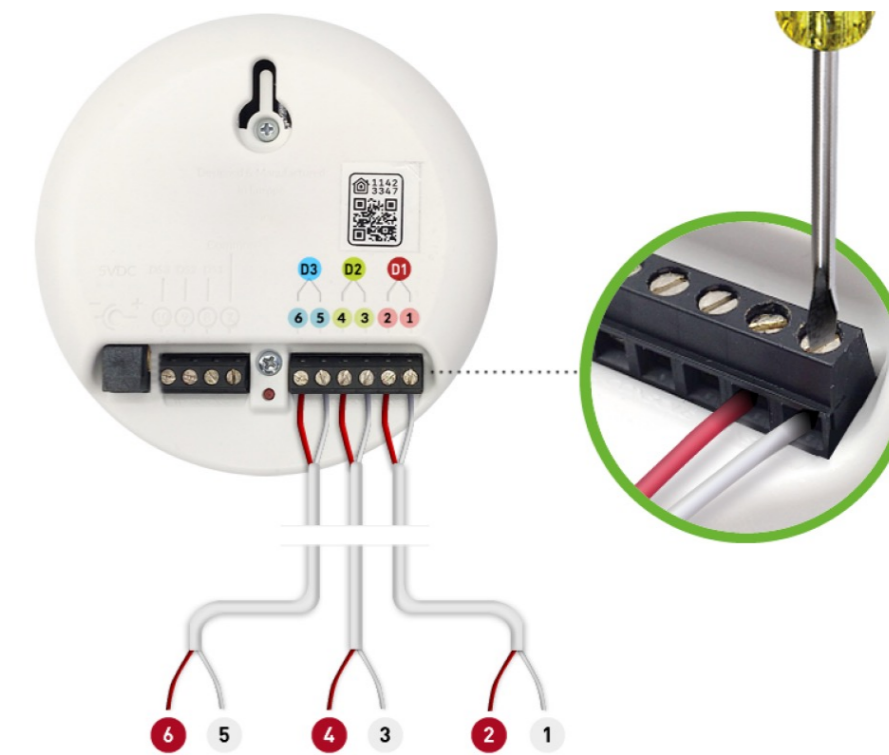

Installation für 3 Tore



# INSTALLATION DES GARAGENMOTORS

## Platzierung des ismartgate-Geräts

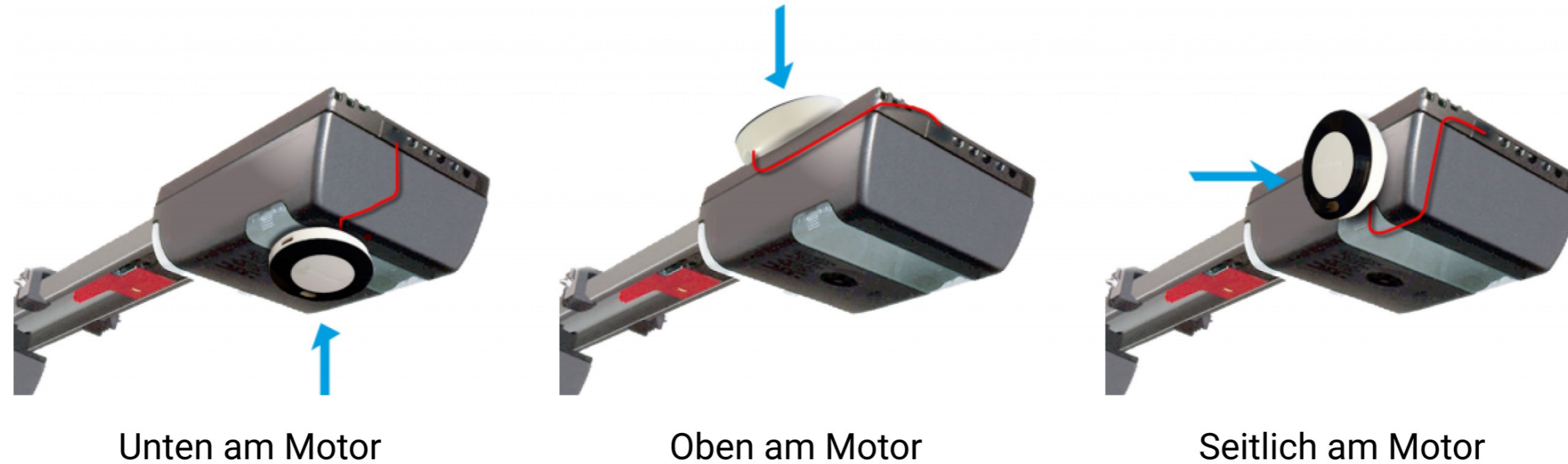

## Verbindung des ismartgate-Geräts zum Motor



Um zu erfahren, wie Sie das ismartgate-Gerät an Ihren spezifischen Motor anschließen, besuchen Sie bitte die Kompatibilitätsprüfung: <https://ismartgate.com/compatibility-checker/>

# INSTALLATION DES GARAGENSCHALTERS

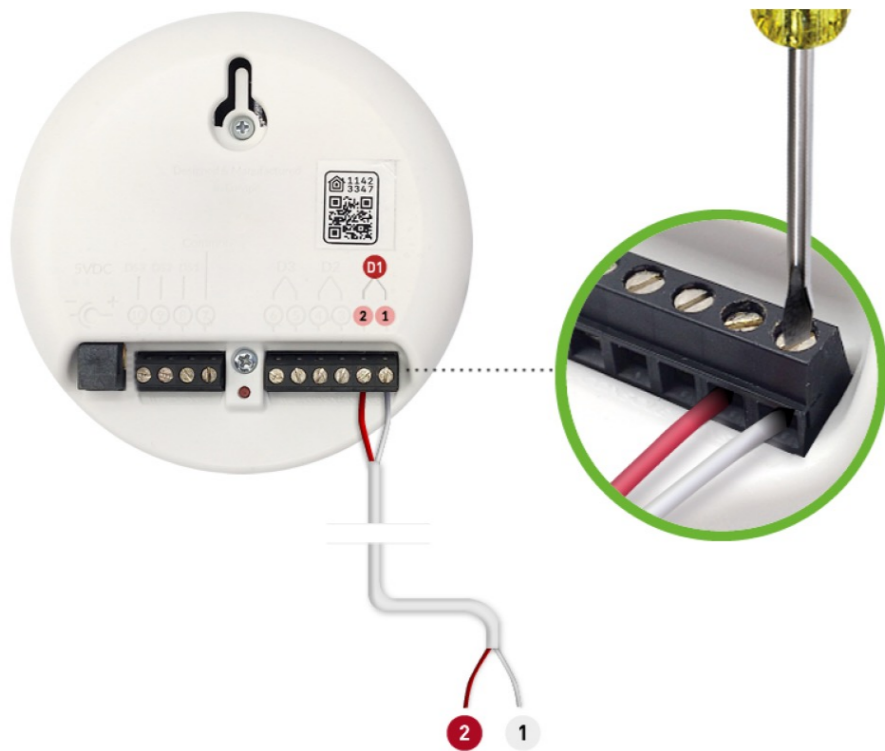

Installation für 1 Tor



Installation für 2 Tore

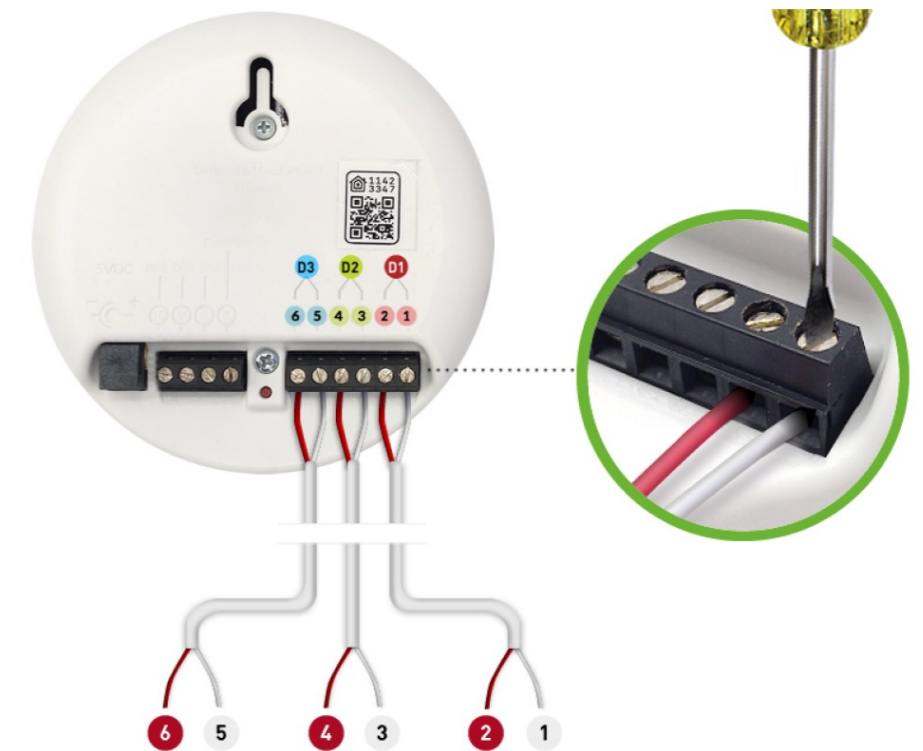

Installation für 3 Tore



# INSTALLATION DES GARAGENSCHALTERS

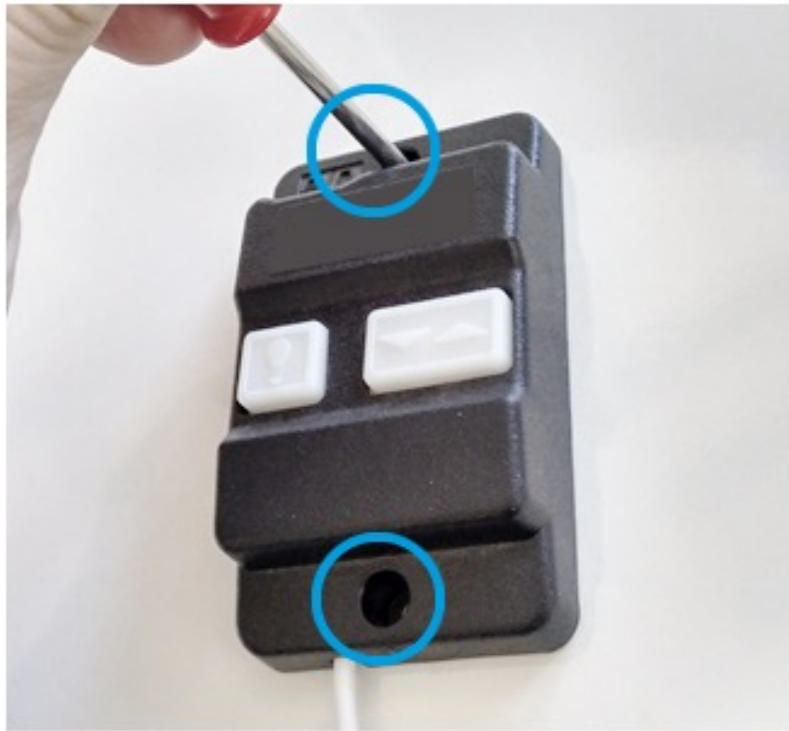

Schrauben Sie den Wandtaster von der Wand ab.

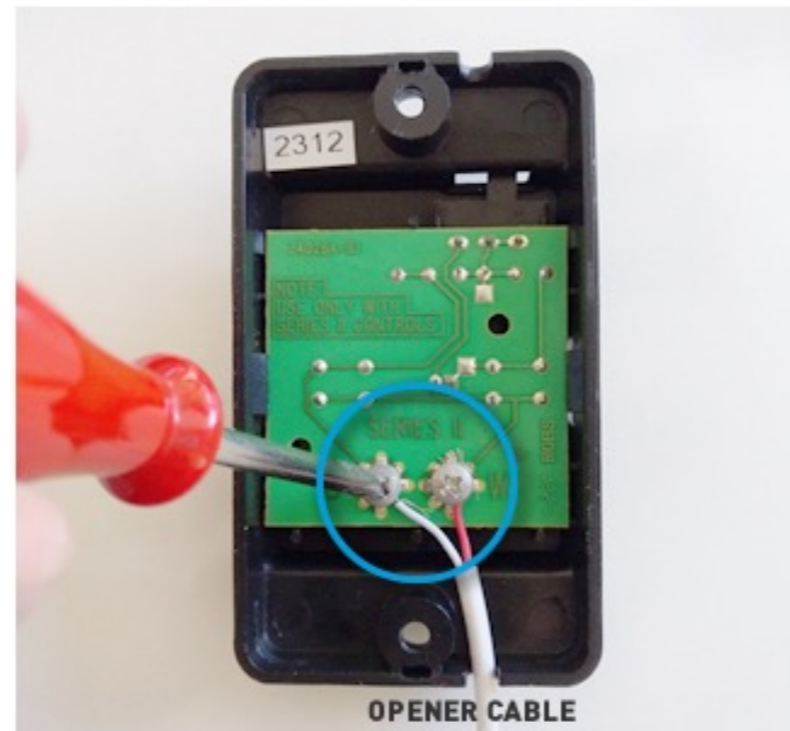

Schrauben Sie die 2 Schrauben (nicht vollständig) von Ihrem Öffner ab.

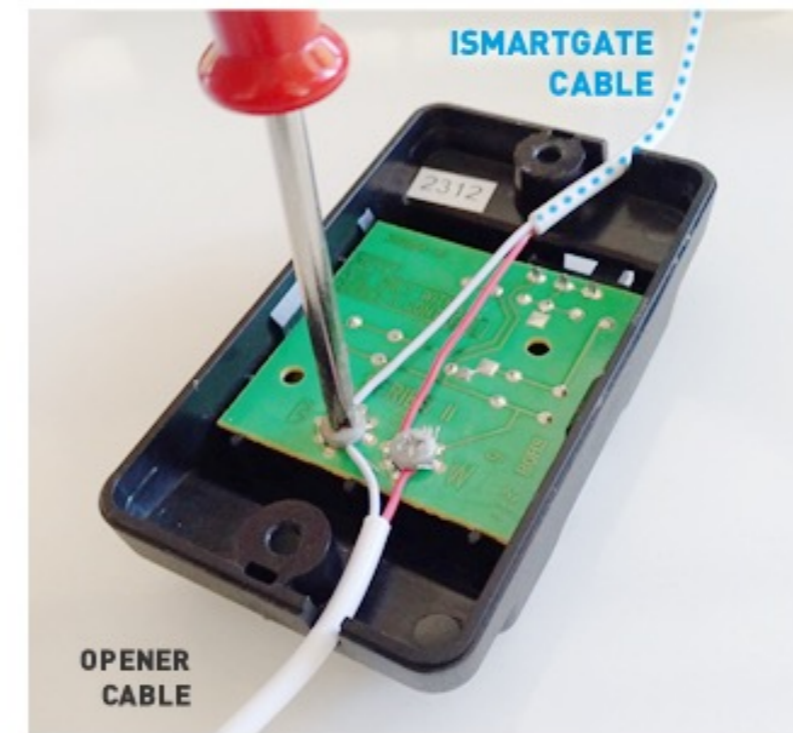

Verbinden Sie die Ausgänge des ismartgate-Geräts mit den Schrauben an Ihrem Wandtaster. Die Polarität IST EGAL. Dann ziehen Sie die Schrauben wieder an.

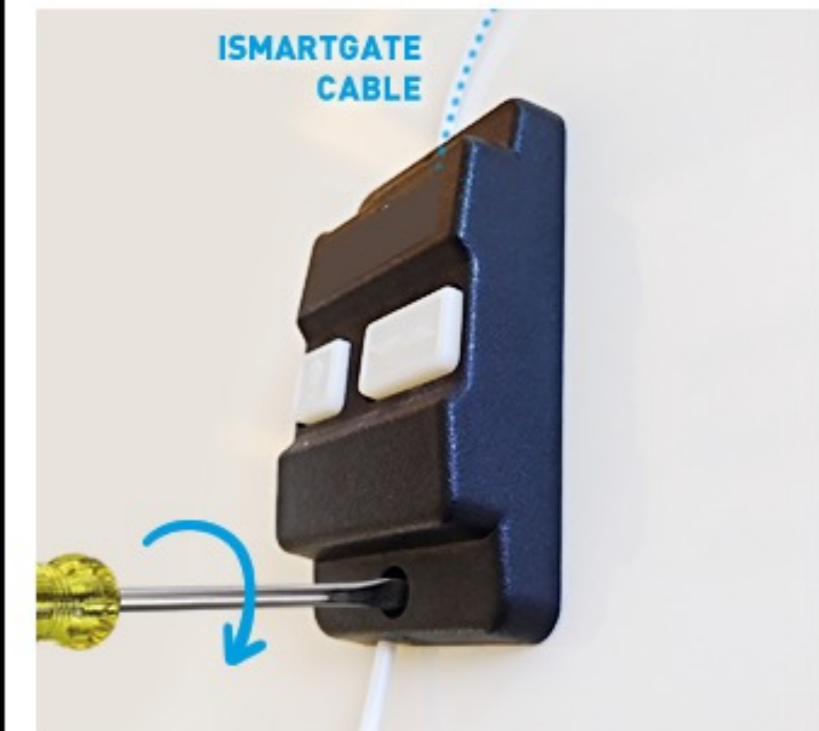

Schrauben Sie Ihren Wandtaster wieder an die Wand.

# Installation am **Tor**





# INSTALLATION AM TOR



Um zu erfahren, wie Sie das ismartgate-Gerät an Ihren spezifischen Motor anschließen, besuchen Sie bitte die Kompatibilitätsprüfung: <https://ismartgate.com/compatibility-checker/>



**Wenn der Platz für das ismart-Gerät innerhalb des Torantriebs / Schaltkastens ungenügend ist, empfehlen wir nachdrücklich, das ismartgate-Gerät in ein IP-wasserdichtes ismartgate-Gehäuse einzubauen.**

# KABELLOSER **TORKIT**-SENSOR (GWS)

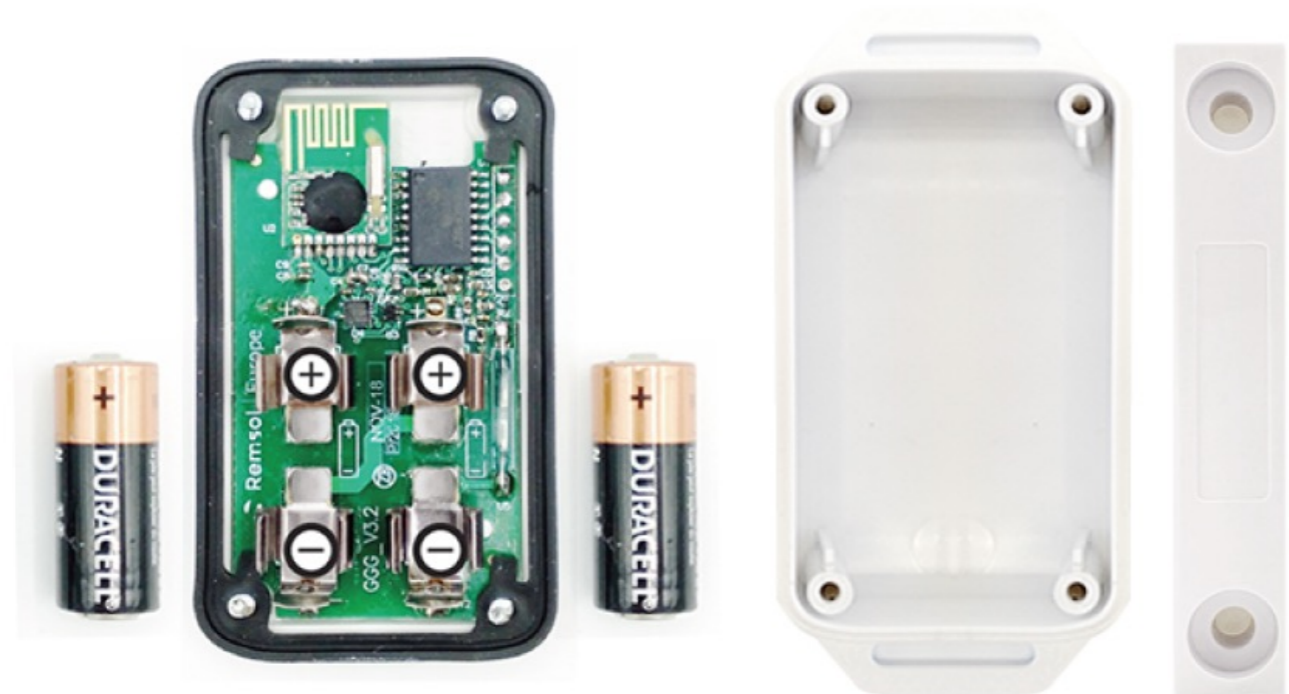
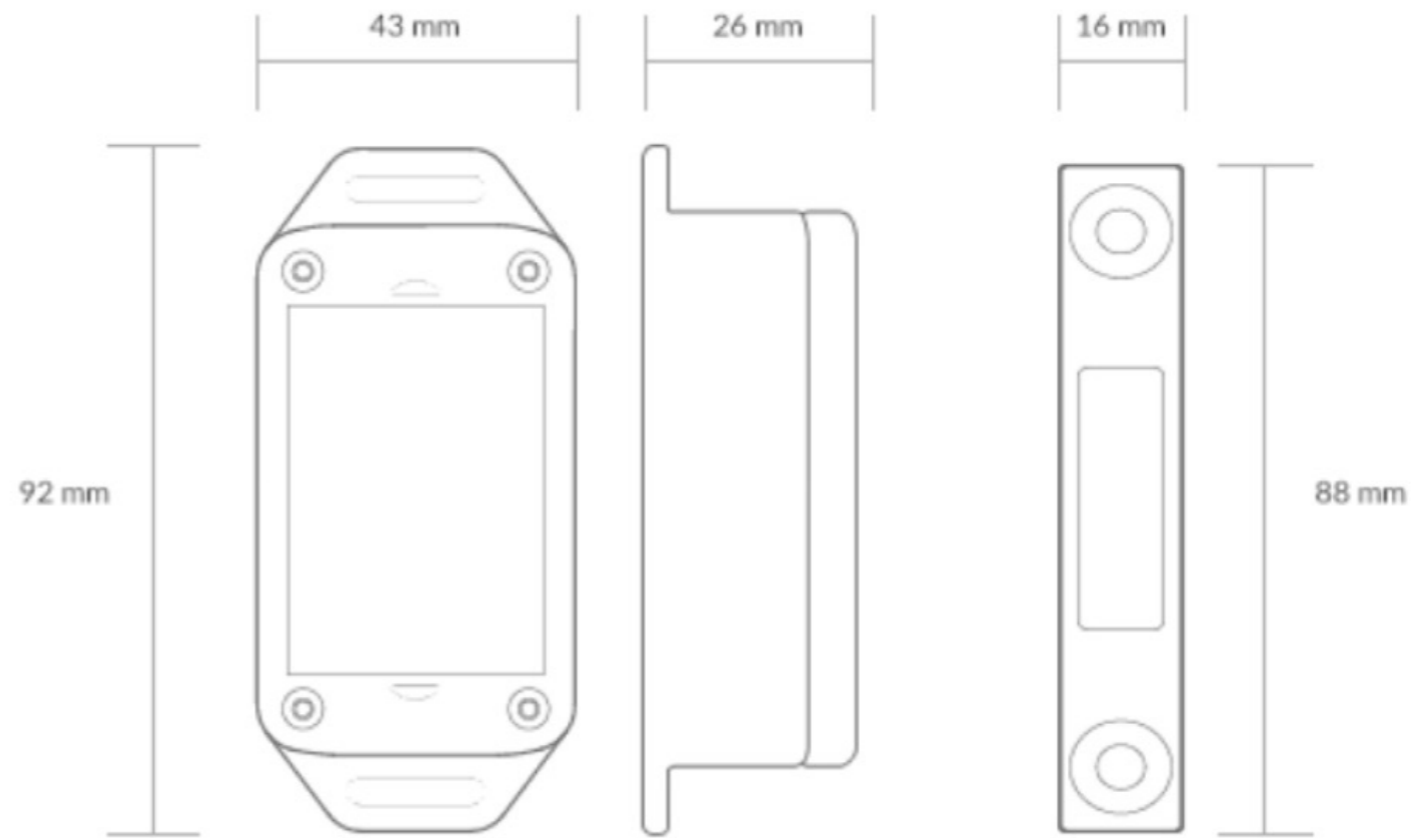

**Sender:** 2401 Mhz  
**Typ:** Magnet  
**Temperaturanzeige:** inbegriffen  
**Reichweite:** 50 ft  
**Betriebstemperatur:** -25°C / 70°C  
**Batterien:** 2x Type-N (1.5V)  
**Lebensdauer:** 18 Monate  
**Wasserdicht:** Ja

# KABELLOSER TORKIT-SENSOR (GWS)

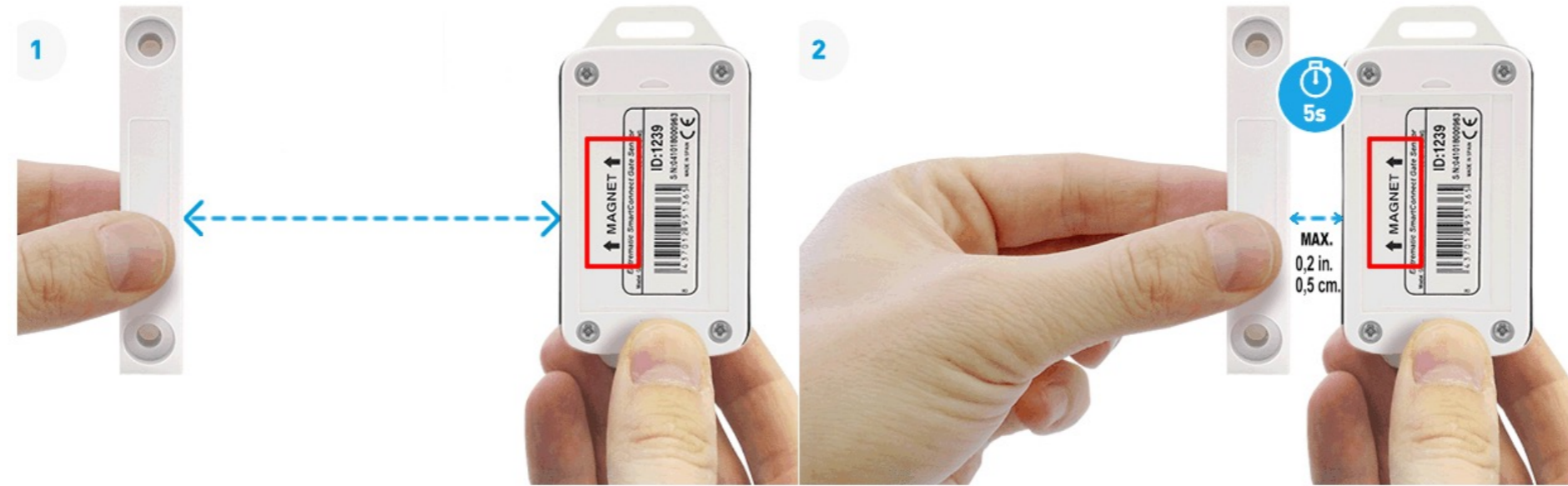

**Den Sensor testen:** Bewegen Sie den Sensor wie in den Abbildungen oben und sehen Sie, ob die ismartgate-Statusanzeige (gelb) schnell blinkt

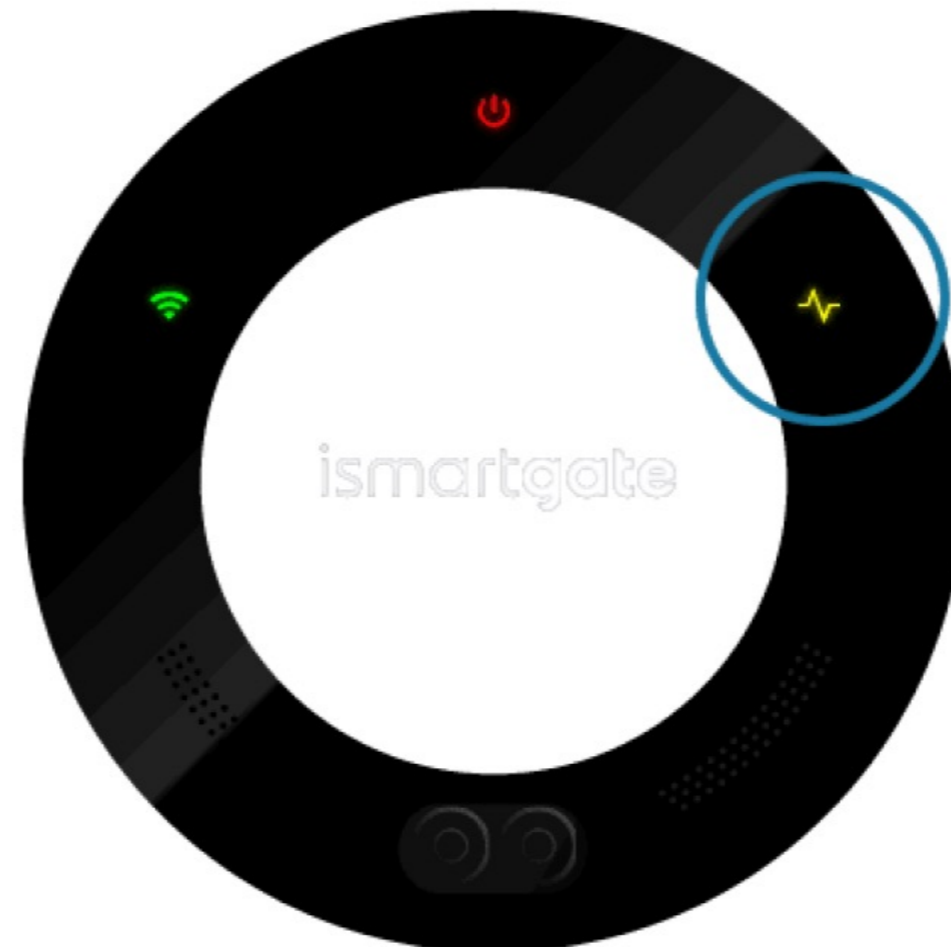



# KABELLOSER TORKIT-SENSOR (GWS)

## KOMPATIBLE TORE

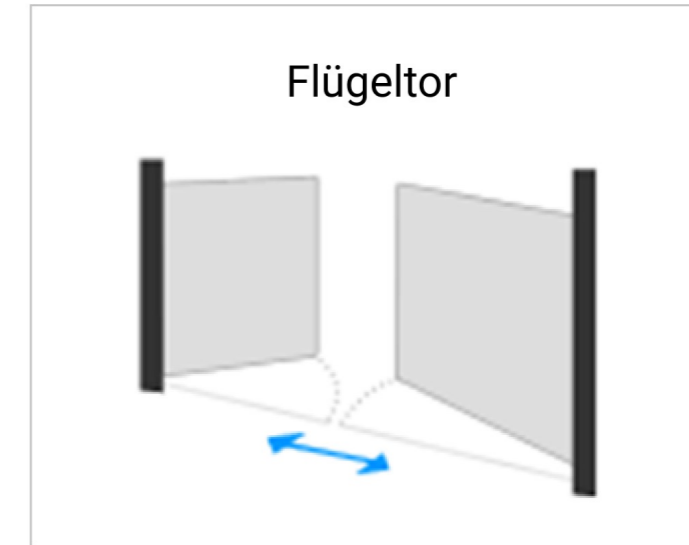
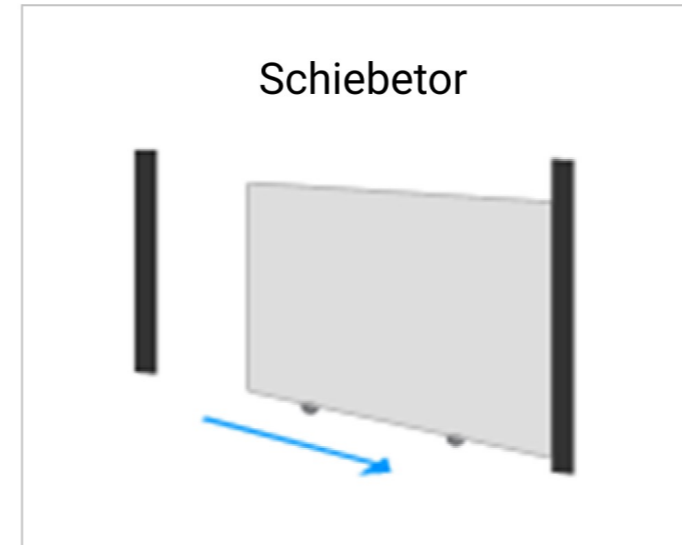
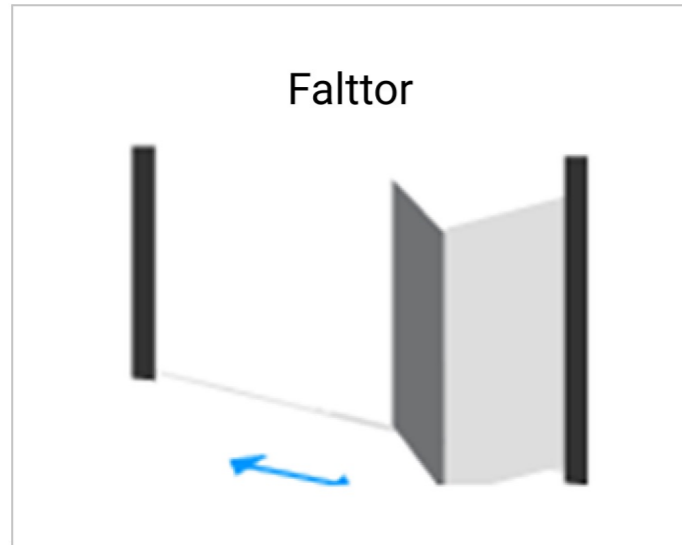

Platzierung des Sensors:

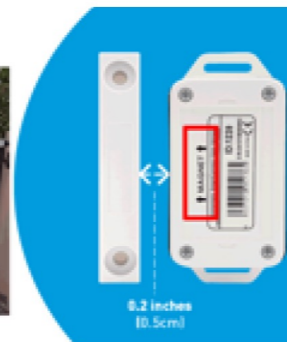
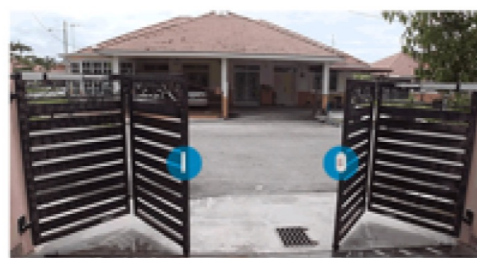
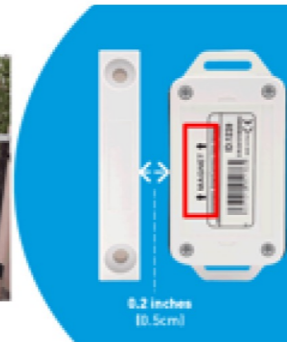

Platzierung des Sensors:

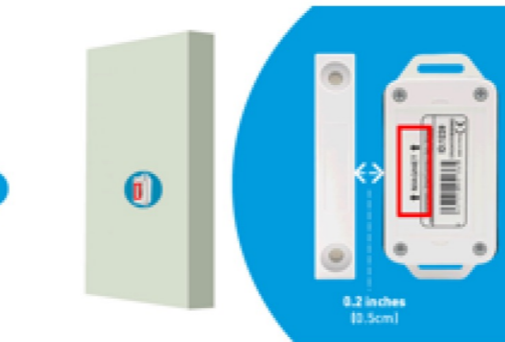
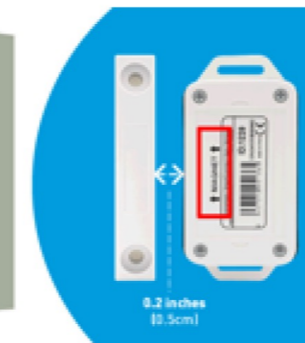

Platzierung des Sensors:

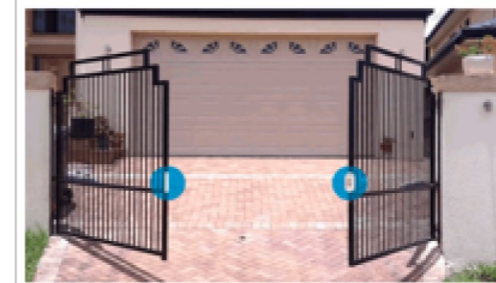
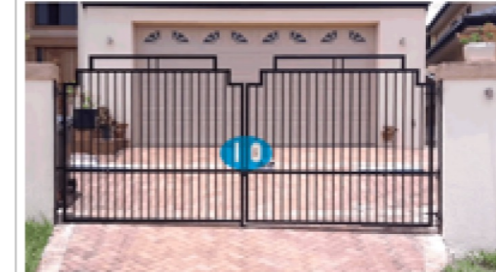



# KABELLOSER TORKIT-SENSOR (GWS)

## KOMPATIBLE GARAGENTORE

Rolltor:



Seitensektionaltor

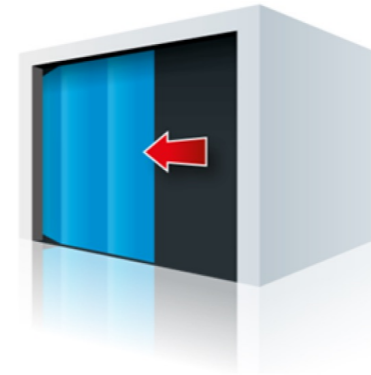

Flügelator



Platzierung des Sensors:

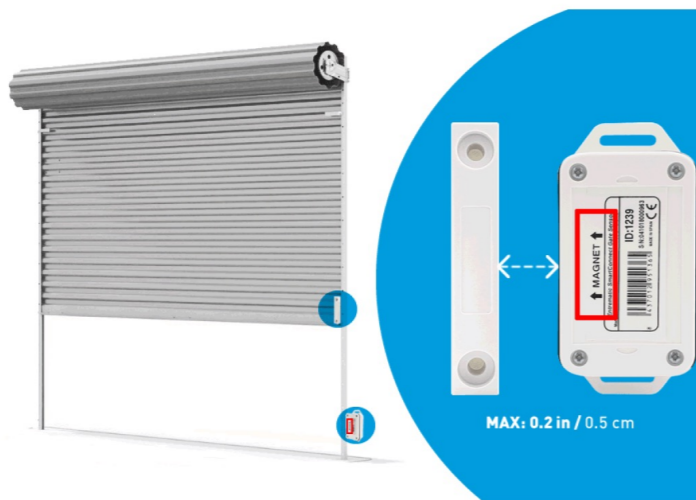

Platzierung des Sensors:



Platzierung des Sensors:

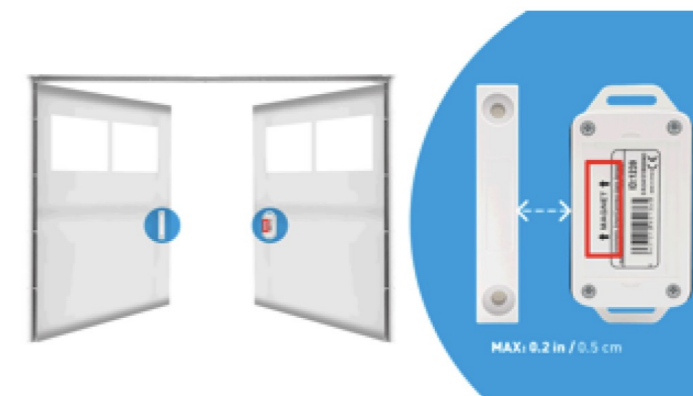
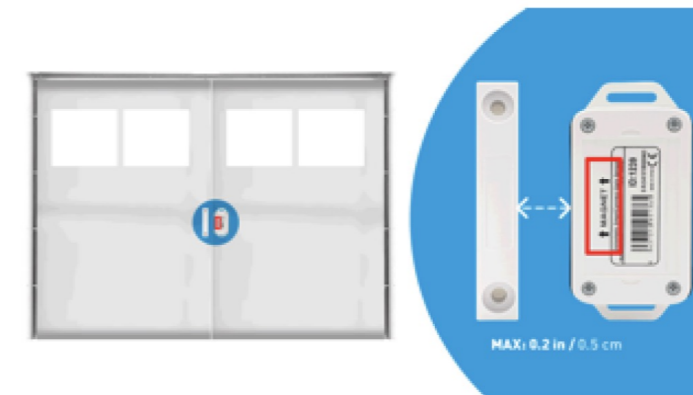

# KABELLOSER GARAGENKIT-SENSOR (TWS)

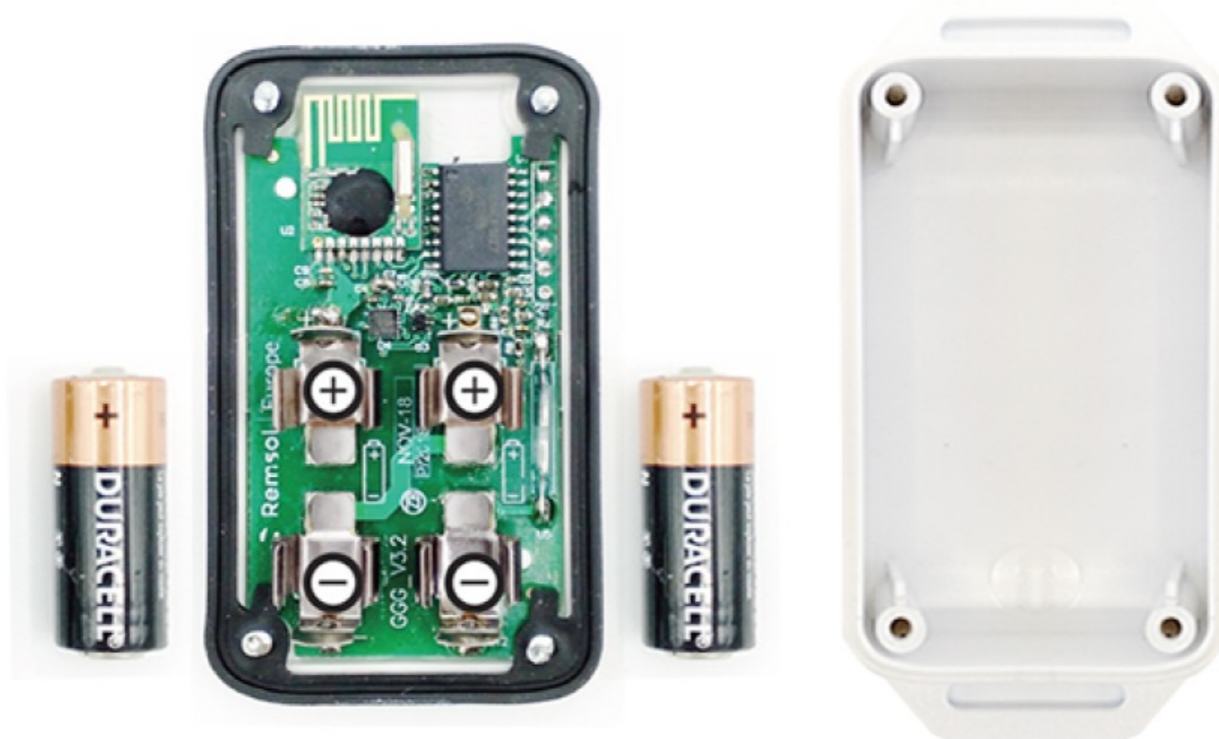
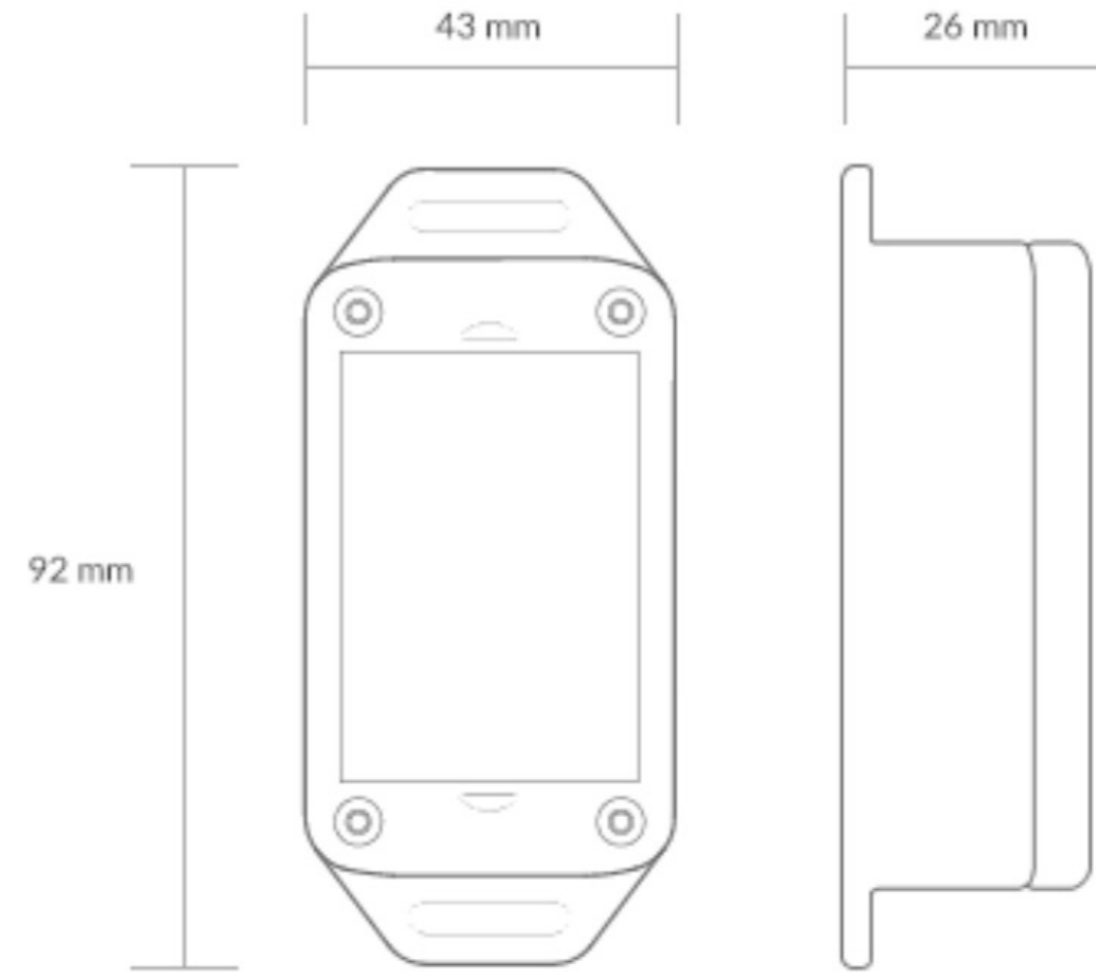

**Sender:** 2401 Mhz  
**Typ:** Schwerkraft-Sensor  
**Temperaturanzeige:** inbegriffen  
**Reichweite:** 50 ft  
**Betriebstemperatur:** -25°C / 70°C  
**Batterien:** 2x Type-N (1.5V)  
**Lebensdauer:** 18 Monate  
**Wasserdicht:** Ja

# KABELLOSER GARAGENKIT-SENSOR (TWS)

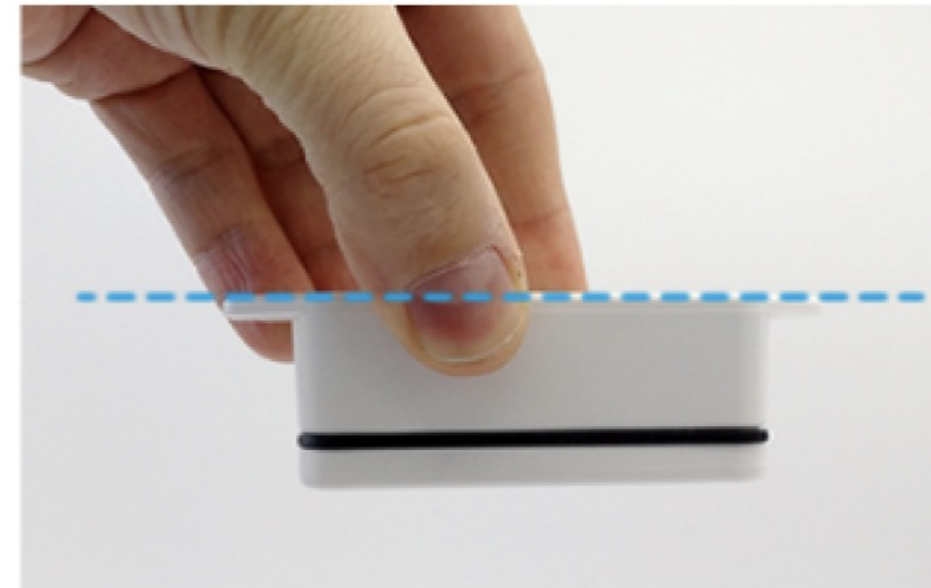
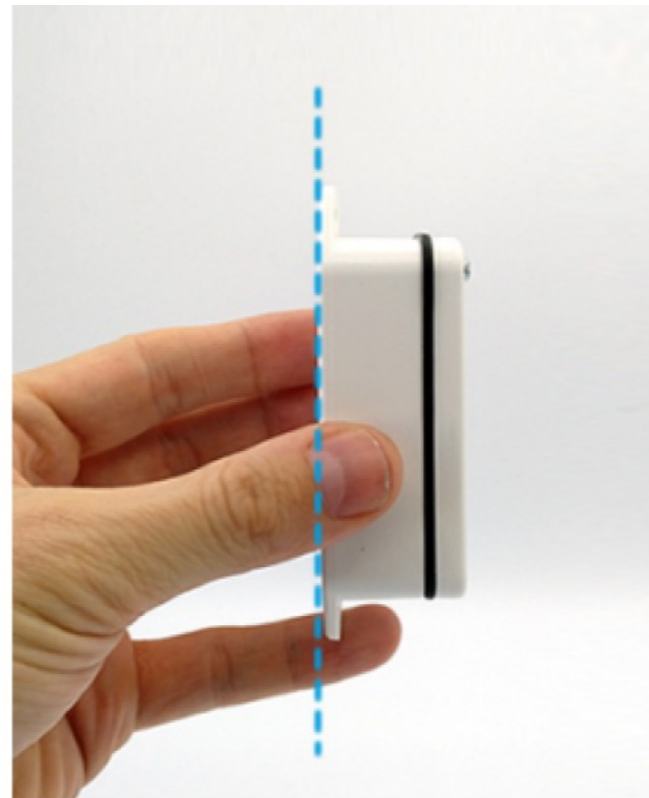

**Den Sensor testen:** Bewegen Sie den Sensor wie in den Abbildungen oben und sehen Sie, ob die ismartgate-Statusanzeige (gelb) schnell blinkt

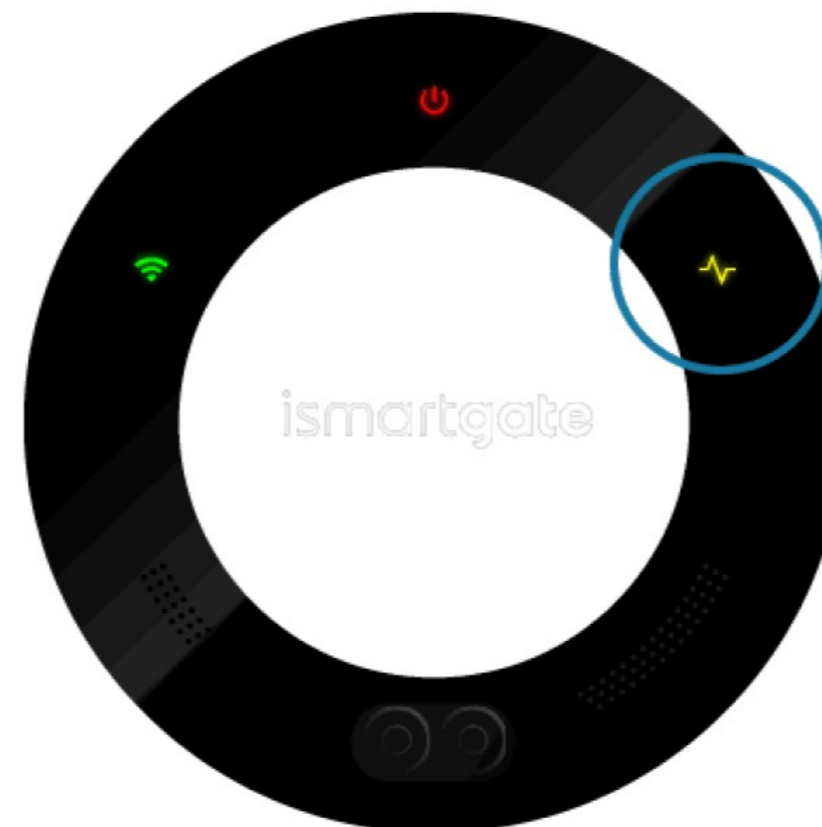



# KABELLOSER GARAGENKIT-SENSOR (TWS)

## KOMPATIBLE GARAGENTORE

Sektionaltor:

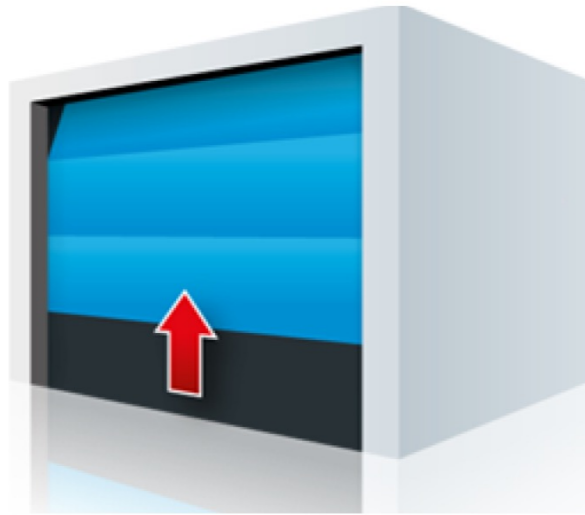

Schwinger:

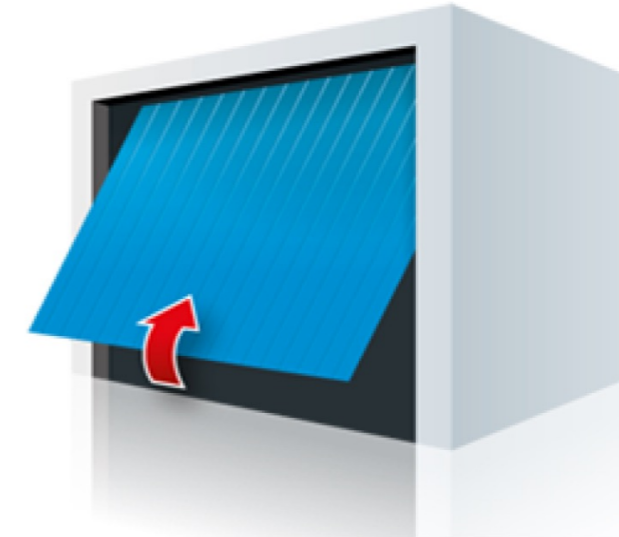

Platzierung des Sensors:



Platzierung des Sensors:





# ISMARTGATE VERKABELTER SENSOR (WDS)

COMPATIBLE ONLY WITH  
**ismartgate** PRO mini



**A**

Place this part on the gate / garage door

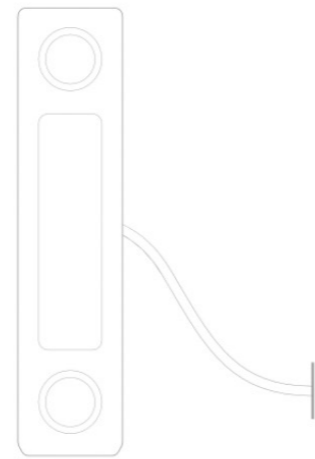

**B**

Place this part on the wall

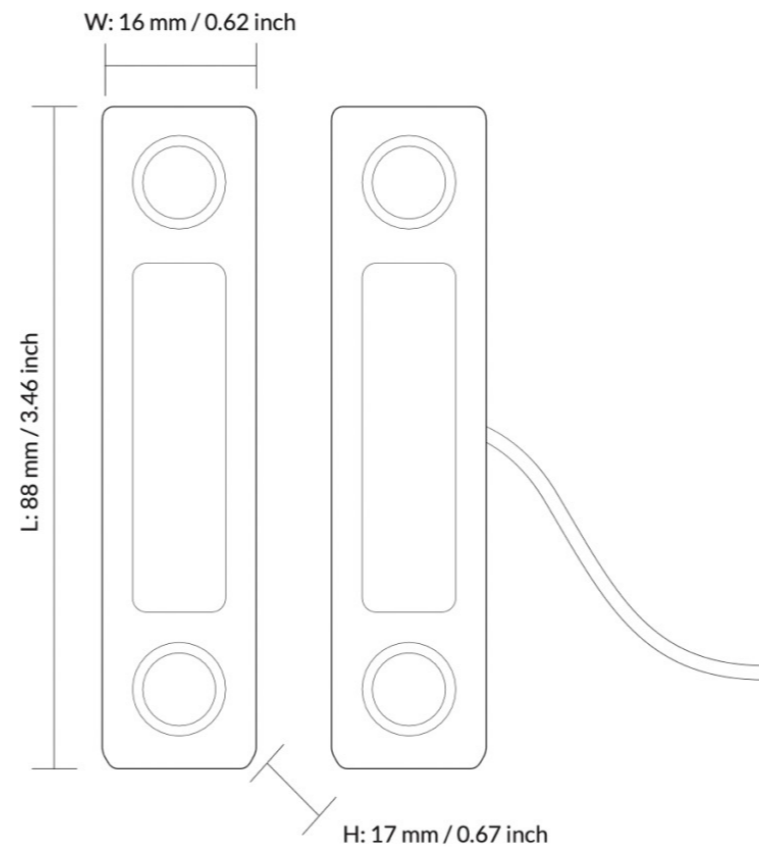

**Ausgang:** Normally Open (NO - normalerweise geöffnet)  
**Max. Schaltspannung:** 100V dc  
**Max. Kontaktbelastbarkeit:** 10W  
**Max. Schaltstrom:** 0.5A  
**Max. Trägerstrom:** 1.0A  
**Temperatur:** -20°C / 80°C  
**Material:** ABS  
**Kontakt-Lebensdauer:**  $1 \times 10^8$   
**Wasserdicht:** Ja - IP65  
**Kabelstärke (2 Kabel):** 24# AWG

## Verbindung des ismartgate-Geräts zum Sensor:

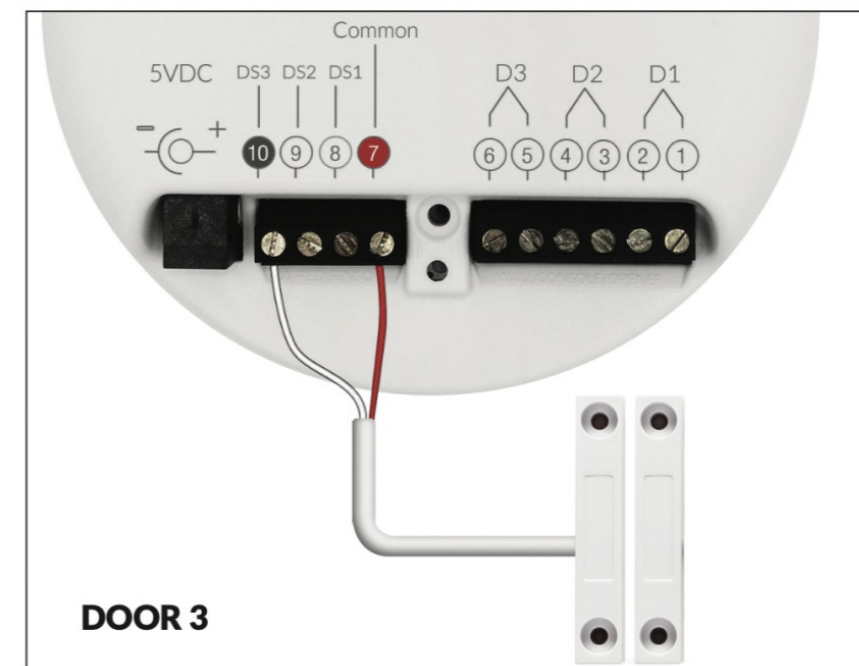
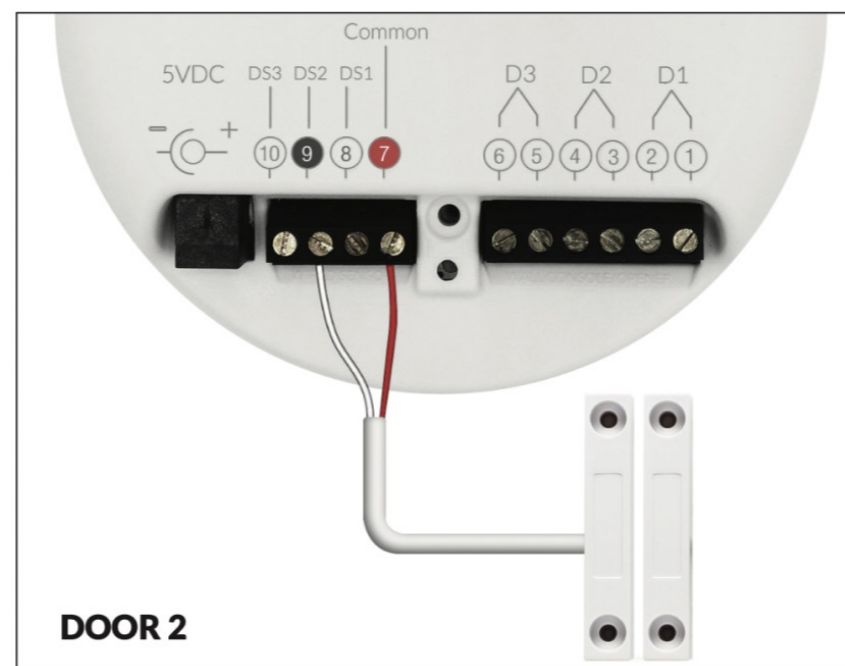
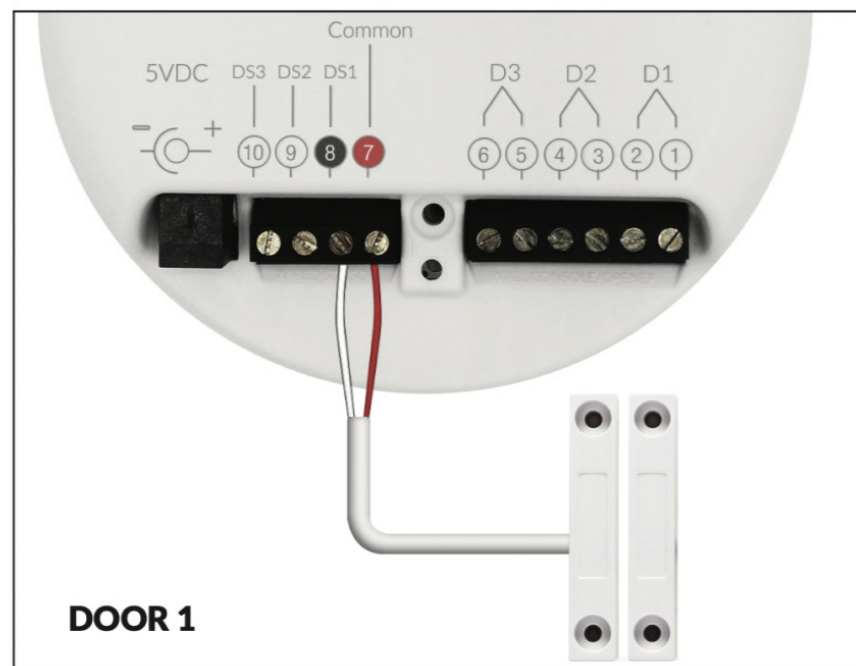

# ISMARTGATE VERKABELTER SENSOR (WDS)

## A) Installation an einem Rolltor

Befestigen Sie Ihre magnetischen verkabelten Sensoren an Ihrem Rolltor gemäß der Zeichnung unten

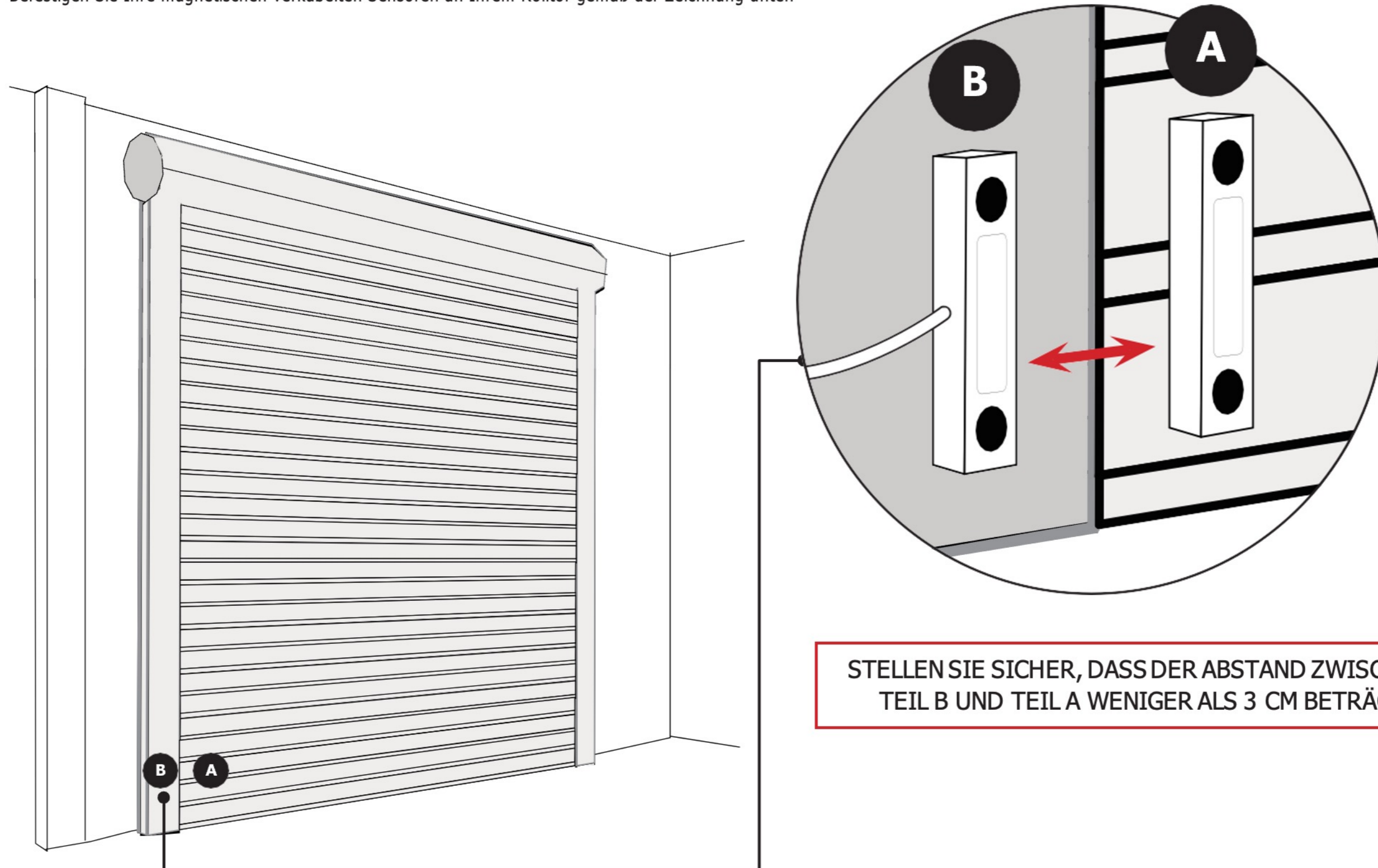

BRINGEN SIE DEN SENSOR AM UNTEREN BEREICH DES ROLLTORS AN.

# ISMARTGATE VERKABELTER SENSOR (WDS)

## B) Installation an einem Sektionaltor

Befestigen Sie Ihre magnetischen verkabelten Sensoren an Ihrem Sektionaltor gemäß der Zeichnung unten.

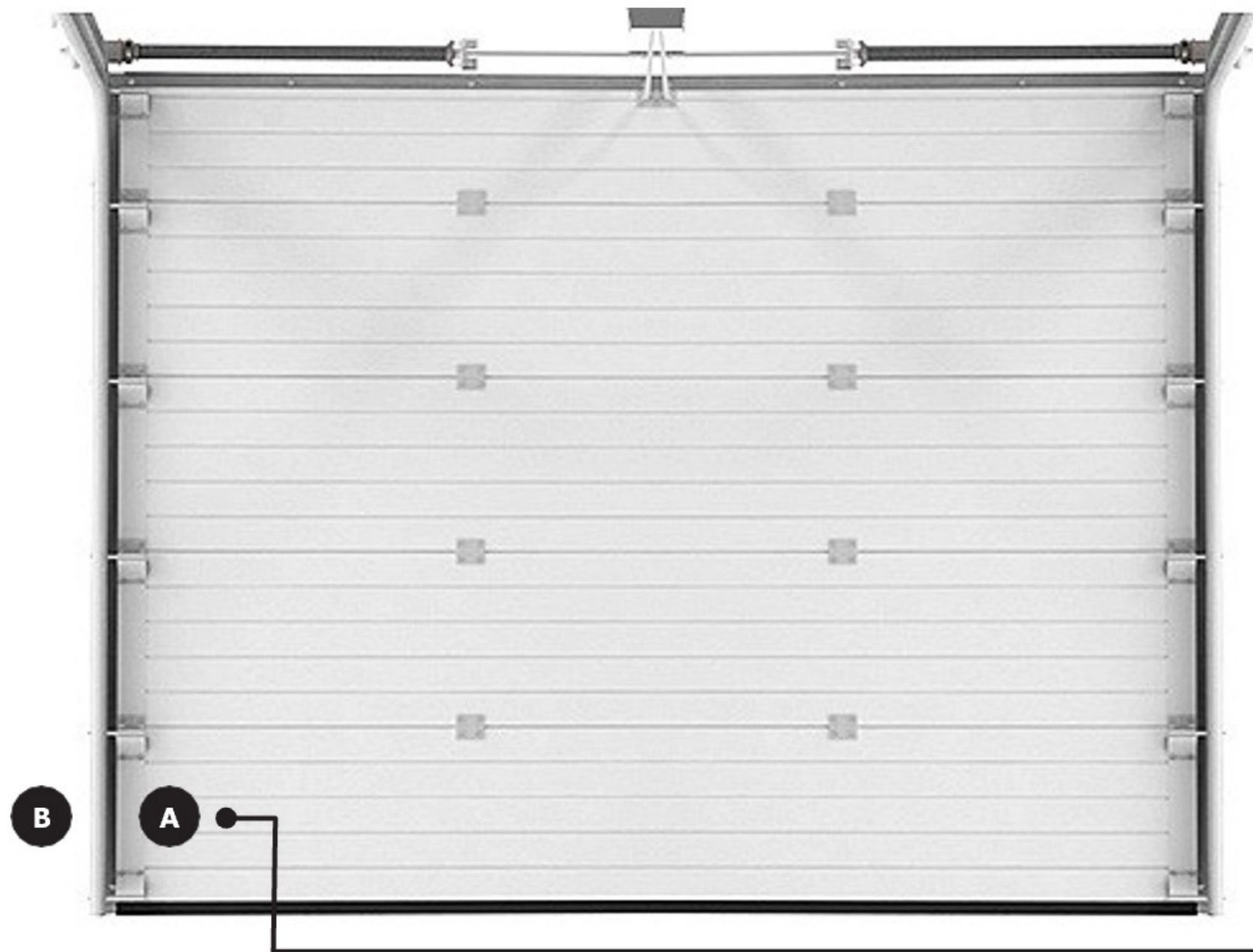

BRINGEN SIE DEN SENSOR AM UNTEREN BEREICH IHRES TORS AN.

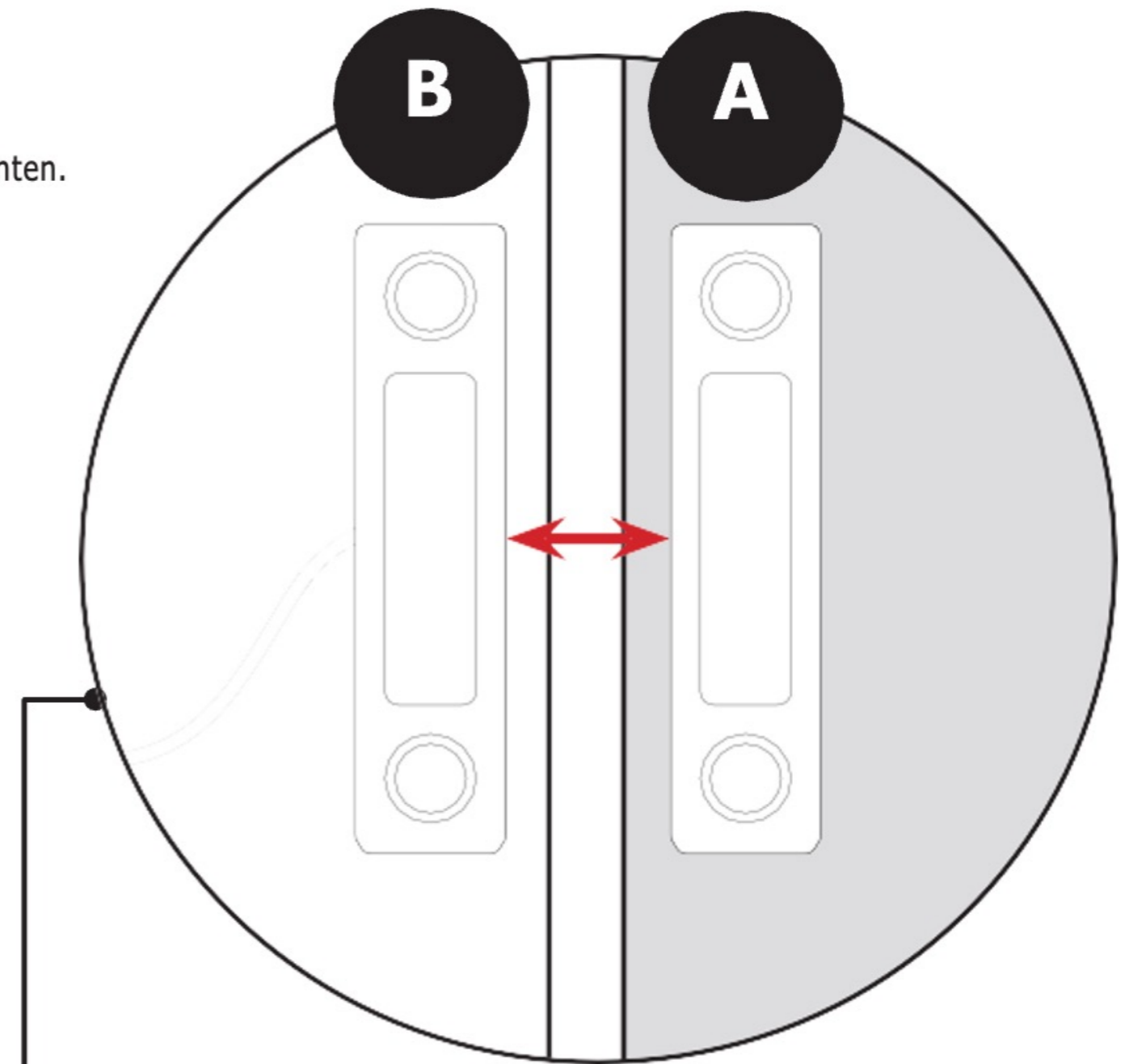

STELLEN SIE SICHER, DASS DER ABSTAND ZWISCHEN TEIL B UND TEIL A WENIGER ALS 3 CM BETRÄGT.



# ISMARTGATE VERKABELTER SENSOR (WDS)

## C) Installation an einem Schiebtor

Befestigen Sie Ihre magnetischen verkabelten Sensoren an Ihrem Schiebtor gemäß der Zeichnung unten

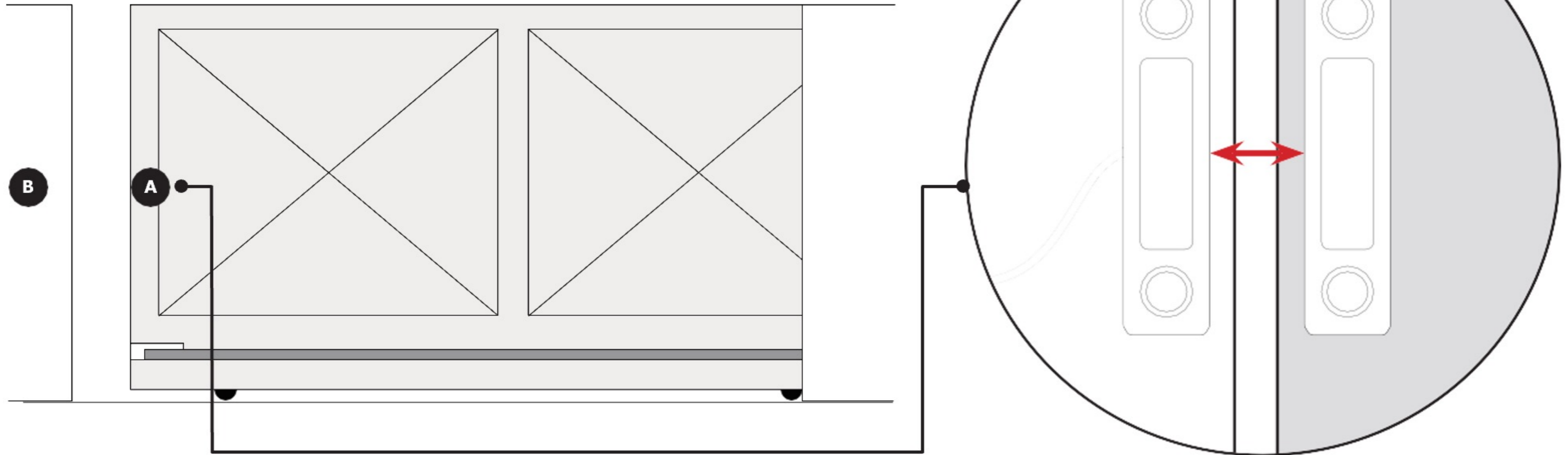

BRINGEN SIE DEN SENSOR IM MITTLEREN BEREICH DES SCHIEBETORS AN.

STELLEN SIE SICHER, DASS DER ABSTAND ZWISCHEN  
TEIL B UND TEIL A WENIGER ALS 3 CM BETRÄGT.

# ISMARTGATE VERKABELTER SENSOR (WDS)

## D) Installation an einem Flügeltor

Befestigen Sie Ihre magnetischen verkabelten Sensoren an Ihrem Flügeltor gemäß der Zeichnung unten.

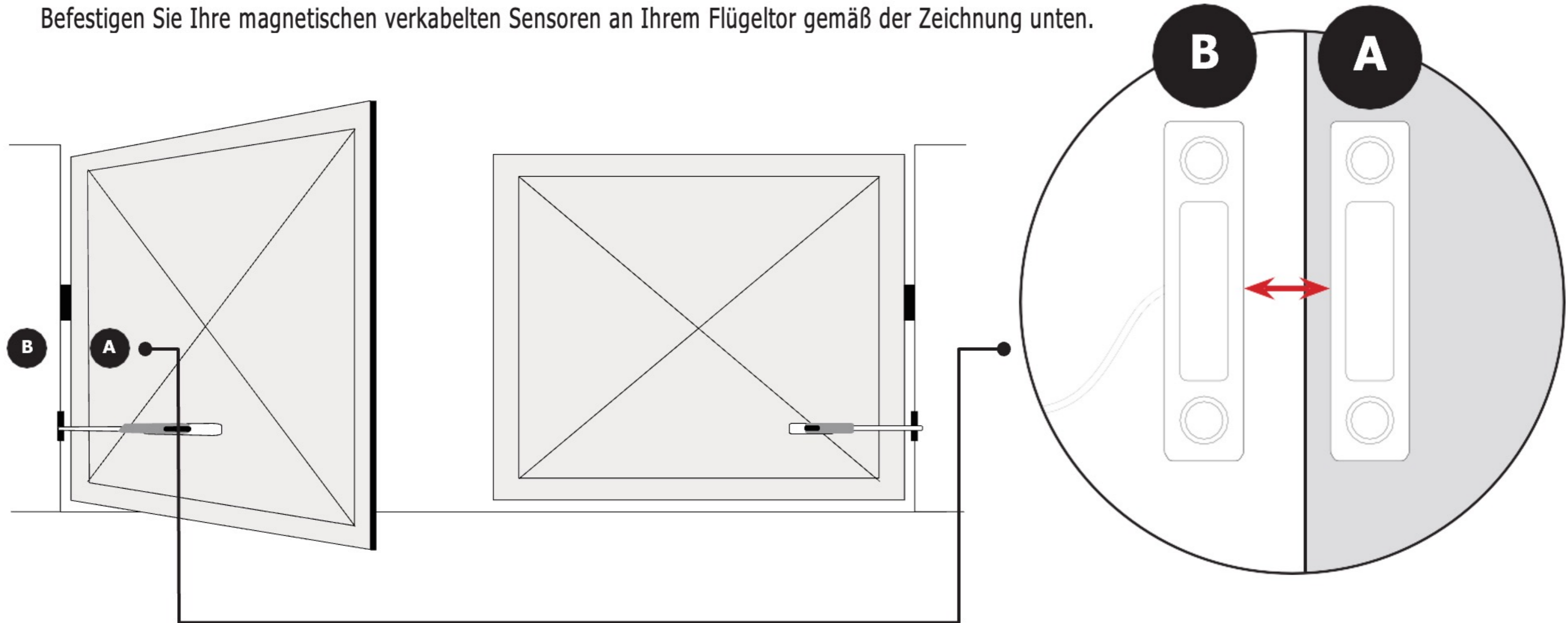

BRINGEN SIE DEN SENSOR IM MITTLEREN BEREICH DES SCHIEBETORS AN.

STELLEN SIE SICHER, DASS DER ABSTAND ZWISCHEN TEIL B UND TEIL A WENIGER ALS 3 CM BETRÄGT.



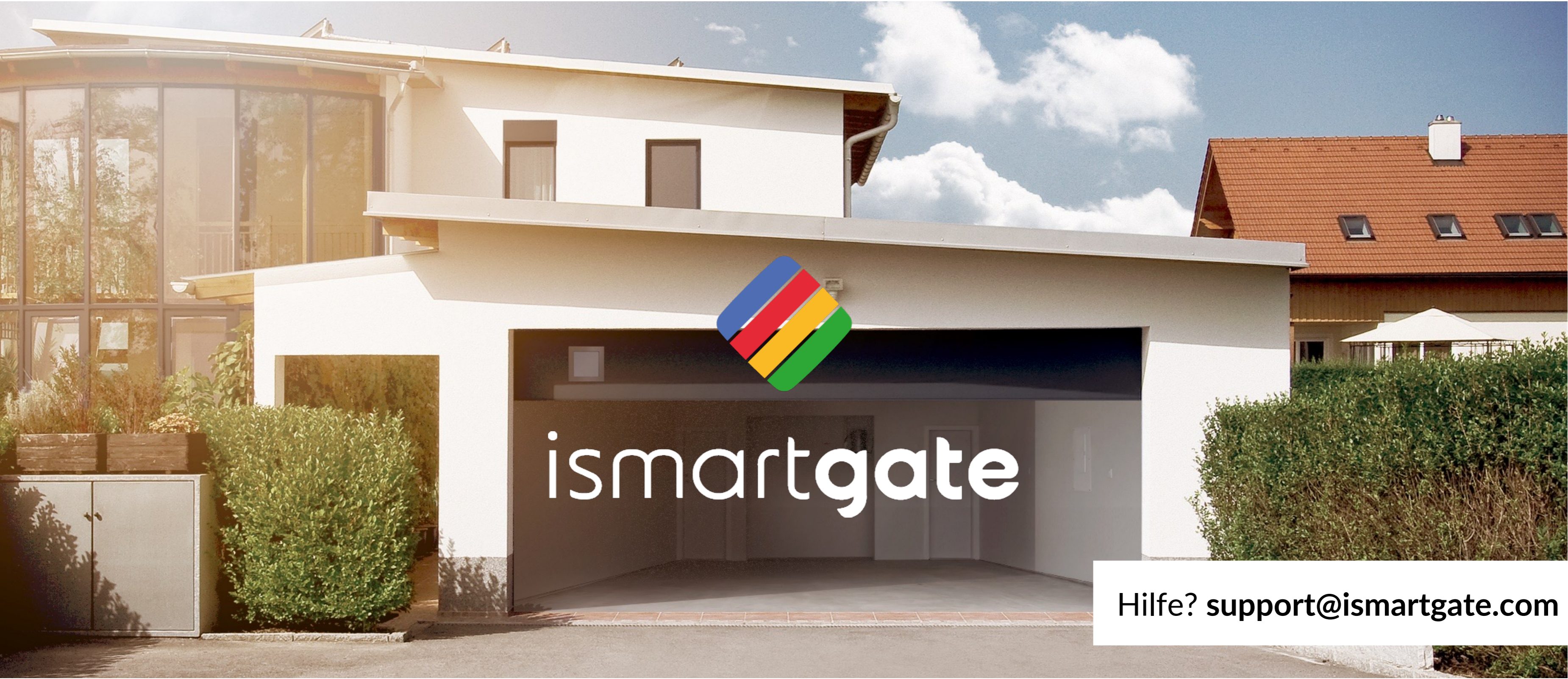

ismartgate

Hilfe? [support@ismartgate.com](mailto:support@ismartgate.com)